

ERSATZTEIL-LISTE HEINKEL - TOURIST

Typ 103 A 1, 175 ccm, 4-Gang
(ab Fg.-Nr. 170 001, ab Motor-Nr. 520 001)

2/2009



HEINKEL-TOURIST-SHOP

Ludwig Kress

Mühlgasse 42, 74930 Ittlingen

Tel. 07266/911399, Fax 911398, www.heinkel-shop.de

HEINKEL 103 A-1 INHALTSVERZEICHNIS

Bezeichnung	Tafel	Seite
Lieferbedingungen		1
Anmerkungen zur Preisliste		2
Literatur-Anstecker-Aufkleber		3
Aufkleber-Aufnäher-Bekleidung-Mützen		4
Zubehörteile aufsteigende Nr.		5
Werkzeuge, Öle, usw.		6
Sätze Bowdenzüge, Kugellager usw.		7 - 8
Spezial-Werkzeuge		9
Kurbelgehäuse	1	10 - 13
Kurbeltrieb	2	14 - 15
Zylinder/Zylinderkopf	3	16 - 19
Kupplung	4	20 - 21
Getriebe	5	22 - 25
Anlaß-Zünd-Licht-Anlage	6	26 - 29
Gemischbildung "Pallas"	7	30 - 33
Gemischbildung „Bing“	8	34 - 37
Luftabführungsanlage / Auspuffanlage	9	38 - 39
Schwingarm	10	40 - 43
Motorlagerung	11	44 - 45
Rahmen	12	46 - 49
Vordergabel / Hinterradfederung	13	50 - 53
Vorderradnabe / Tachoantrieb / Kotflügel	14	54 - 57
Felgen / Bereifung	15	58 - 59
Verkleidung / Sitzkissen	16	60 - 65
Lenker / Bedienung / Armaturen	17	66 - 69
Elektrische Ausrüstung	18	70 - 75
Kraftstoffbehälter / Werkzeug	19	76 - 77
Zubehör: Windschutzscheibe	20	78 - 79
Zubehör	20 a/b	80 - 85

**Porto u. Verpackungskosten
ab Januar 2009 incl. MwSt. 19%**

<i>P1 bis 5 kg</i>	€	8.-
<i>P2 bis 10 kg</i>	€	9.-
<i>P3 bis 20 kg</i>	€	10,50
<i>P4 bis 31,5 kg</i>	€	12,50
<i>Nachnahmegebühr</i>	€	4,29
<i>NN.-Übermittlung</i>	€	2,38

=====

Nun ist es soweit, daß wir Ihnen unsere neu gestaltete Preisliste wie orig. mit Bildtafeln aushändigen können und hoffen, dass wir Ihnen dadurch das Bestellen von Ersatzteilen erheblich erleichtern können.

Bestellbeispiel

Zuerst suchen Sie das gewünschte Ersatzteil auf der jew. Bildtafel, dann können Sie mit der Kennzahl, welche jeweils neben dem Teil steht, auf der Texttafel die Bestellnummer feststellen.

Zum Beispiel: Tafel 1 Bild Nr. 51 (bei Typ 103 A 0) Best.Nr. 21.1077
Preis jeweils pro Stück. Die Zahl rechts neben dem Preis ist die jeweilige Bedarfszahl. In diesem Fall 1 Stück.
Die gewünschte Stückzahl ist dann auf der Bestellkarte anzugeben.

Die orig. Bestellnummern sind alle 9-stellig, z.B. wie oben 001.21.1077. Es genügt, wenn Sie die letzten 6 Zahlen angeben, also 21.1077.

Nur bei den DIN-Teilen, welche als 1. Zahl keine 0 haben, wie z.B. 4.06888.005 ist die kpl. Bestellnummer anzugeben.

Im Zweifelsfalle lieber die gesamte Bestellnummer angeben.

Schrauben, Muttern, usw. sind überwiegend auch in VA. am Lager, darum bitte immer angeben, was gewünscht wird.

Zeichenerklärung:

VA.	=	Edelstahl-rostfrei
A.	=	Alternative, da Originalteil nicht mehr lieferbar
g.	=	gebraucht
i.V.	=	in Vorbereitung

Farben: Bitte immer angeben, was gewünscht wird.

Bestellungen wenn möglich immer schriftlich machen, da wir bei tel. Bestellungen keine Gewähr über die Richtigkeit haben.
Tel. Bestellungen möglichst zwischen **8.00** und **18.00 Uhr** tätigen.
Besser ist per FAX.

Zwischen 12.00 und 13.00 haben auch wir Mittagspause.

Abholungen sind möglich, doch ist es besser, wenn man sich vorher anmeldet, denn es könnte ja sein, dass wir gerade unterwegs sind. Dies ist auch des öfteren an den Wochendenden möglich, da wir ja häufig unterwegs auf Teilmärkten o.ä. Veranstaltungen sind.
Bitte haben Sie dafür Verständnis. Bestimmt kommen wir auch einmal in Ihre Nähe und dann können Sie am Stand bei uns einkaufen.

Änderungen behalten wir uns vor und geben diese in der Regel in der Zeitung der Int. HEINKEL-TOURIST IG. den **HEINKEL- FAHRER- NACHRICHTEN** bekannt.

Wir wünschen viel Spass beim HEINKEL fahren und hoffen, dass wir Sie als Kunde zufrieden stellen können. Wir werden bemüht sein, unser Angebot ständig zu erweitern oder zu verbessern.

Mit freundlichem Gruss
Ihr
Ludwig Kress

PREISE sind inkl. der MwSt. von z.Zt. 19 % (Änderungen vorbehalten)

Neu am Lager (zur Seite 81)

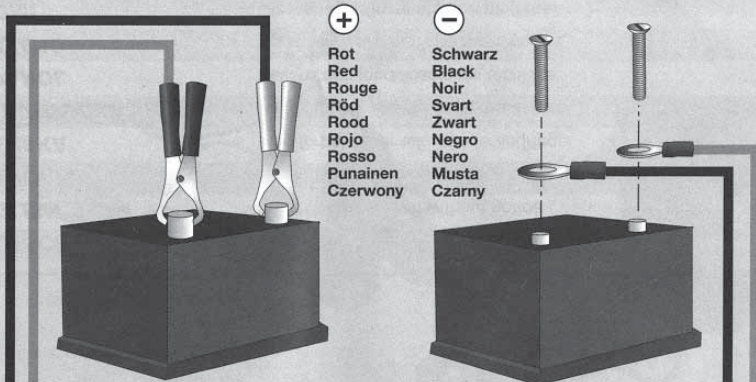

umschaltbar 6 oder 12 Volt
von Hella

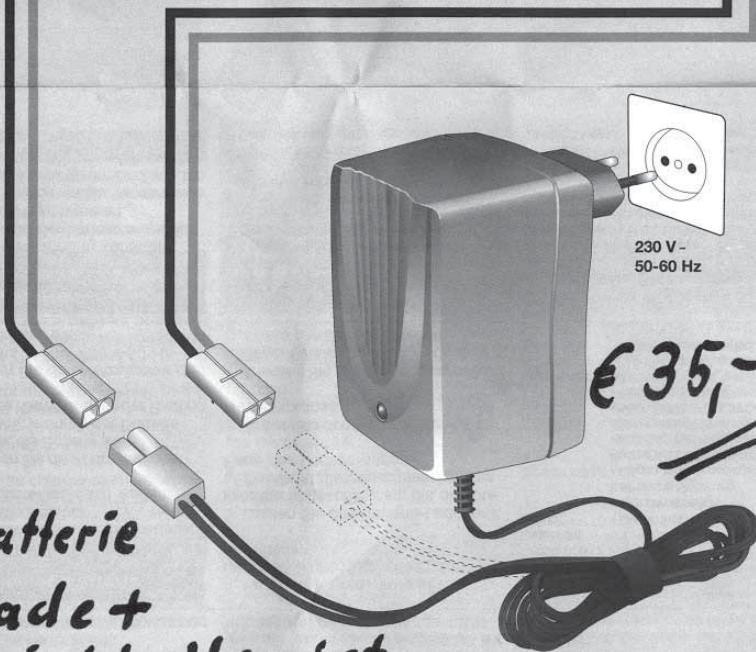

Batterie
Lade +
Frischhalte - set
(siehe auch Seite 82)

Best. Nr. 266-011

Neu am Lager (zur Seite 81)

„rechts“



**Chrom-Schwenkspiegel
"rechts" kpl. umgebaut,
mit Endstück und Hülse**

**Best.-Nr. 11.1129 RU
kleine Ausführung**

**Best.-Nr. 11.1125 RU
große Ausführung**

Preis jew. kpl. € 32,-

„links“

**Chrom-Schwenkspiegel
"links" kpl. umgebaut,
mit Endstück und
VA-Schraube**

**Best.-Nr. 11.1129 LU
kleine Ausführung**

**Best.-Nr. 11.1125 LU
große Ausführung**

Preis jew. kpl. € 25,-

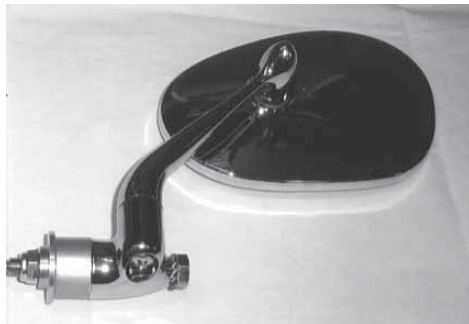

**Unsere aktuellen Preislisten
finden Sie auch im Internet unter
www.heinkel-shop.de**

Neu am Lager (zur Seite 39)

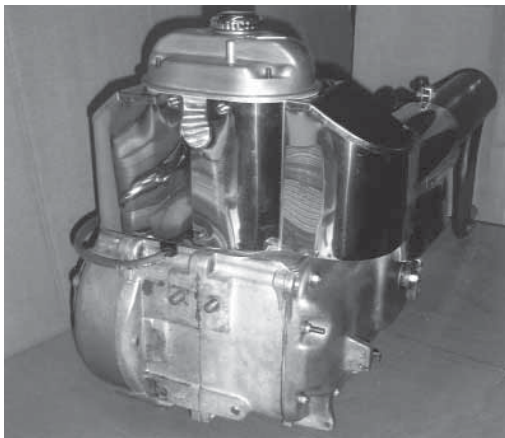

**Luftleitbleche aus Spiegel
VA.**

**Satz kpl. = 3 Teile
€ 160,-**

(siehe Seite 39)

**Auspuff "rund", Endrohre aus VA.
mit Abschirmblech**

(siehe Seite 39)

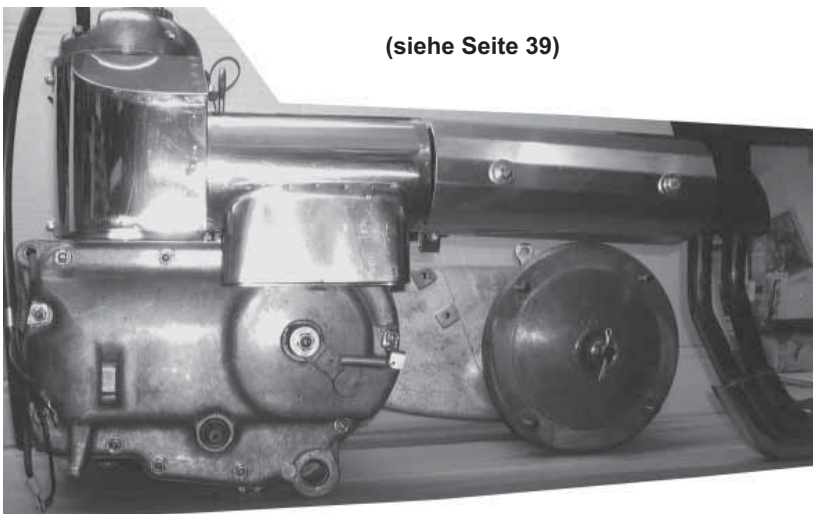

1. **VERKAUF** erfolgt an Jedermann im IN- und AUSLAND.
2. **VERSAND** der Ersatzteile erfolgt grundsätzlich nur gegen NACHNAHME, oder durch einen der Bestellung beigelegten Blanco-Verrechnungsscheck.
Anmerkung: Jeder Scheck ist als Verrechnungsscheck verwendbar, wenn Sie dies auf dem Scheck vermerken oder zwei Striche über die linke obere Ecke machen.
Am besten schreiben Sie auch noch unsere Firma in die Spalte, dann kann kein Unbefugter mit diesem Scheck etwas anfangen. Wir setzen dann den auf der Rechnung ausgedruckten Betrag als Summe ein.
Da sich evtl. Preisänderungen nie vermeiden lassen, sollten Sie dies nicht selber tun, da wir sonst eine evtl. Nachberechnung erheben müßten und dies auch vom Verwaltungsaufwand zeitraubender ist als Nachnahme.
3. Bei Versand per **NACHNAHME** werden zur Versandkosten-Pauschale von € 8.- bis 5 kg noch die von der Post erhobene Nachnahmegebühr von € 4,76 und die Überweisungsgebühr von € 2,00 dazuberechnet. Also der Nachnahmeversand insgesamt € 6,76 (NN europ.Ausland € 7,14 und zzgl. € 4,76)
4. **VERSAND INS AUSLAND** erfolgt genau wie zu den oben genannten Bedingungen, doch werden als Porto die tatsächlich entstehenden Portogebühren (Post) berechnet. Versand per Premium oder Economy je nach Wunsch auf Bestellung. Bei manchen Auslandsschecks werden bei der Bank evtl. noch Gebühren einbehalten, welche dann dem Rechnungsbetrag hinzugerechnet werden müssen.
5. **PREISE** verstehen sich jeweils auf ein Stück, Paar oder einen Satz, so wie in der Liste vermerkt. Bei div. Sätzen gewähren wir, wie vermerkt, einen Nachlaß von 10% auf den jeweiligen Einzelpreis.
Alle Preise sind freibleibend und Änderungen vorbehalten. Anfragen dbzgl. sind vorab möglich. Preise sind inkl. der z.Z. gültigen MwSt. von 19%.
6. **BESTELLUNGEN** sollten, wenn möglich, auf unseren vorgedruckten Bestellkarten getätigt werden oder zumindest in der gleichen Art aufgeschrieben sein.
Auch müssen die jew. Fahrzeugdaten auf dieser vermerkt werden, um Falschliefereien möglichst auszuschließen.
Für Rücksendungen, die dadurch entstehen, berechnen wir 10% vom Preis als Bearbeitungsgebühr. Dies gilt auch bei unbegründetem Umtausch von Teilen.
Für entstehende Kosten dbzgl. haftet der jeweils Schuldige.
7. **TAUSCH- oder REPARATURTEILE** müssen mit der Bestellung bei uns eingehen und sauber, d.h. von Öl oder Fett gereinigt sein, ansonsten müssen wir die hierdurch entstehenden Kosten an den Besteller weiterberechnen.
Die Sendungen müssen FRANKO, d.h. freigemacht und die Zustellgebühr bezahlt sein.
Die AUSLIEFERUNG von Tauschteilen erfolgt nur unter Vorbehalt.
Evtl. fehlende Teile wie Bolzen, Muttern usw., welche ersetzt werden müssen, werden extra in Rechnung gestellt.
8. **EINFAHRVORSCHRIFTEN** gelten wie vom Werk vorgeschrieben.
Für alle Teile, welche einer vom Werk vorgeschriebenen Einfahrvorschrift unterliegen, übernehmen wir keine Garantie, wenn diese nicht eingehalten wurde. Begutachtung erfolgt über einen unabhängigen Sachverständigen.
9. **REKLAMATIONEN** müssen innerhalb von zwei Wochen ab Empfangsdatum bei uns eingehen.
10. **EINVERSTÄNDNIS:** Der Besteller erklärt sich mit den aufgeführten Bedingungen einverstanden, wenn diesen nicht ausdrücklich bei Bestellung widersprochen werden.
ÄNDERUNGEN sind vorbehalten.

Wichtige Anmerkungen zur Preisliste ab Januar 2009

Werte HEINKEL-FAHRERIN und HEINKEL-FAHRER, oder solche, die dies noch werden möchten!

Sie haben nun unsere neueste Preisliste mit allem Zubehör usw. erhalten und wir hoffen, daß Sie Ihre Freude beim Durchsehen oder beim Bestellen aus dieser Liste haben werden.

Wenn Sie bedenken, daß es nunmehr 40 Jahre zurückliegt, als das letzte Heinkel-Fahrzeug das Werk verlassen hat, dann werden Sie erstaunt sein, wie viele Ersatzteile es noch gibt.

Dies trifft hauptsächlich auf die Typen ab 103 A 0 zu. Bedingt durch die geringere Auslieferung bei den Typen 101 A 0 und 102 A 1 gibt es auch für diese nicht mehr ganz so viele E.-Teile, doch im Vergleich zu anderen Fahrzeugen aus dieser Zeit sieht es doch noch gut aus.

Nun, dieses ist nicht selbstverständlich oder einfach, denn es steckt sehr viel Arbeit, Zeit und Geduld, sowie auch Spürsinn für gewisse Dinge dahinter. Manchmal muß man auch etwas hartnäckig sein, um ein Ziel zu erreichen.

Wir sind nun seit 1978 in der HEINKEL-SZENE aktiv und dies dürfte sich auch für Sie als Heinkel-Fahrer auszahlen, denn die eigene Erfahrung am Praktischen ist immer die Beste.

Wir haben fast ganz Europa von Norwegen, Schweden, England oder Irland bis über die Alpen (4mal den Groß-Glockner) überquert, mit dem Roller oder der Kabine befahren und dadurch sehr viel an praktischen Erfahrungen sammeln können.

Wir haben versucht, die Preise so weit wie möglich auf dem seitherigen Stand zu belassen, doch sollten sich im Frühjahr die Einkaufspreise erhöhen, dann ist es möglich, daß sich hierdurch noch einige Preise ändern können.

Bei den Bowdenzügen sind die Einzelpreise schon auf die neuen Züge aus V2A abgestimmt.

Eine große Bitte hätten wir an Sie. Sollten Sie Ihr Fahrzeug verkaufen, dann melden Sie dies bitte, damit wir auf dem neuesten Stand bleiben. Im übrigen kaufen wir auch gerne Teile und Fahrzeuge auf, damit wir auch wieder anderen Heinkel-Fahrern helfen können.

Mit Erscheinen dieser Liste verlieren alle bisher erschienenen Listen ihre Preisgültigkeit.

Viel Spaß beim Bestellen wünscht Ihnen Ihr

HEINKEL-TOURIST-SHOP

Literatur - Aufkleber - Anstecknadeln usw.

Bestell-Nr.	Preis/€	Bezeichnung
.3.0350	8,00	Montageanleitung für Typ 103 A 0 * Druck
.3.0351	10,00	Montageanleitung für Typ 103 A 1 + A 2 * Druck
.3.0352	5,00	Betriebsanleitung 101 A 0 u.102 A 1 * Druck
.3.0353	6,00	Handbuch für 101 A 0 u. 102 A 1* Druck
.3.0354	5,00	Farbprospekt-Nachdruck u.Farbliste Typ 3 A 2
.3.0355	5,00	dto.für Typ 103 A 1 mit Farbliste Typ 3 A 1
.3.0354 P	4,00	Farbprospekt = * Nachdruck Typ 103 A 2
.3.0355 P	4,00	Farbprospekt = * Nachdruck Typ 103 A 1
		dto.für Typ 103 A 1 mit Farbliste Typ 3 A 0 (bitte immer angeben welche Farbliste)
.3.0356	10,00	Montageanleitung * Kabine * Druck
.3.0357	8,00	Montageanleitung H.-Perle * Druck
.3.0358	10,00	Montageanleitung für Typ 14.00 = * 2 Takter
.3.0359	4,50	Kundendienst Heft * Nachdruck vom Original
.3.0360	6,50	Handbuch Typ 103 A 1 „ „ „
.3.0361	6,50	Handbuch Typ 103 A 2 dto. * mit Ergänzung
.3.0362	6,50	Handbuch Typ 103 A 0 *Nachdruck vom Original*
.3.0363	6,50	Handbuch Perle *Nachdruck vom Original*
.3.0444	4,50	ET.-Preisliste Typ 103A0 bis A2 (jew. Typ angeben)

Anstecker und Anstecknadeln - soweit noch am Lager

Bestell-Nr.	Preis/€	Bezeichnung
.3.0400	5,00	Anstecknadel * FLÜGEL-H* in rot
.3.0401	5,00	Anstecker * Roller-Girl* in grün
.3.0402	5,00	Anstecker * ROLLER-Gespann* in lila
.3.0398	8,50	*klein Flügel H.orig.Restbestand*
.3.0399	5,00	Anstecknadel rund, Int.-Heinkel-Tourist IG.
.3.0399 F	5,00	dto. Grund, gelb mit rot. Fl.-H. u. Schrift

Aufkleber und Aufnäher

Bestell-Nr.	Preis/€	Bezeichnung
.3.0410	1,50	Aufkleber H.-TOURIST * Typ 103 A 1 70 x 90 mm
.3.0411	2,50	Aufkleber für die Windschutzscheibe 50 x 500 mm
.3.0417	1,50	Aufkleber Int.-Heinkel-Tourist IG., rund ca. 90 mm
.3.0403	5,00	Aufnäher Roller-Girl, rot
.3.0409	5,50	Aufnäher H.-Flügel, gelb-rot, rund ca. 90 mm
.3.0416	7,00	Aufnäher Int.Heinkel-Tourist IG., gestickt (rund)
.3.0437	1,50	Aufkleber H.-Flügel rund 50 mm, gelb u.rot
.3.0437kl.	1,00	Aufkleber rund ca. 30mmØ Flügel H.
.3.0475	5,00	Aufkleber „Sonst fahr ich Heinkel“ (siehe Bildtafel)

Aufkleber und Aufnäher

Bestell-Nr.	Preis/€	Bezeichnung
.3.0476	0,50	Aufkleber „Heinkel-Shop“ (siehe Bildtafel)
.3.0477	1,50	Aufkleber „Mobil-Spezial“ (siehe Bildtafel)
.3.0478	1,50	Aufkleber „Technische Angaben“ (siehe Bildtafel)
.3.0479	1,50	Aufkleber „Bitte beachten“ (siehe Bildtafel)
.3.0480	1,50	Aufkleber H.-TOURIST * Typ 103 A 2
.3.0481	1,50	Aufkleber H.-TOURIST *Typ Kabine
.3.0482	1,50	Aufkleber H.-TOURIST * Typ Heinkel-Perle

Bekleidung und Mützen

Bestell-Nr.	Preis/€	Bezeichnung
.3.0412	12,00	Schildmütze mit gesticktem Heinkel-IG.-Emblem „blau“
.3.0413	12,00	Schildmütze“blau“ mit aufgesticktem Flügel“H“



3.0413 € 12.- Schildmütze m.Flügel-H. 3.0412 € 12.- Schildmütze m. IG.-Logo

ZUBEHÖR - TEILE - WERKZEUGE - usw. (in aufsteigender Nummernfolge)

Bestell-Nr.	Preis/€	Artikelbezeichnung
.3.0063	0,60	Seilzugöler zum Aufklemmen
.3.0079	12,00	Heinkel-Wimpel gelb,Schrift „rot mit blauem Rand“
.3.0081	60,00	Wimpelstange orig. Chromausführung, Neuanfertigung
.3.0082	12,00	Tischwimpel gelb mit rotem Flügel „H“, gestickt
.3.0083	12,00	Heinkel-Wimpel Int.Heinkel-Tourist IG.gestickt
.3.0083T	12,00	Tischwimpel Int.Heinkel-Tourist IG.gestickt
.3.0107	10,00	Lampenschirm „verchromt“ für Scheinwerfer 140 mm Y
.3.0108	9,50	Lampenschirm „verchromt“ für Scheinwerfer 130 mm Y
.3.0113	7,50	Spanngurt in schwarz Breitband „Denfeld“ 370 mm lang
.3.0113 A	9,00	Spanngurt in schwarz Breitband „Denfeld“ 450 mm lang
.3.0113 B	10,50	Spanngurt in schwarz Breitband „Denfeld“ 540 mm lang
.3.0319	8,00	D-Schild aus Blech geprägt „groß“ f.Schmutzklappen
*.3.0439	2,00	Kaffeetasse mit Aufdruck „Heinkel-Treffen SNH“ 1995
*.3.0440	16,00	Plakette vom Heinkel-Treffen, Originalausführung
*.3.0431	9,50	Verstärkung = Unterlage Kennzeichen Alu „klein“

* Solange der Vorrat reicht!

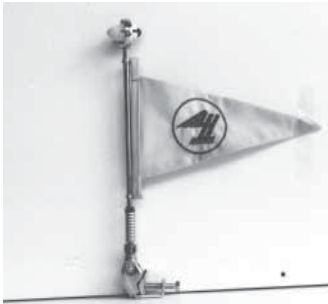

3.0079 € 12.- Fahrwimpel mit Flügel H.
3.0081 € 60.- Wimpelstange

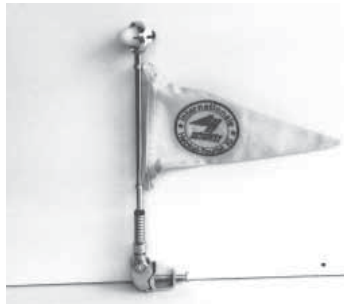

3.0083 € 12.- Fahrwimpel mit IG.-Logo
3.0081 € 60.- Wimpelstange Chromausführung



3.0082 € 12.- Tischwimpel mit Flügel H.

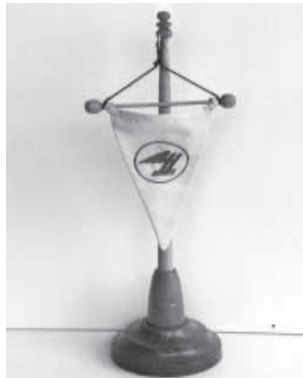

3.0083T € 12.- Tisch- od. Hängewimpel IG-Logo

FREIZEITJACKE – dunkelblau

Rollerjacke mit abnehmbaren Ärmeln mit Stick auf dem Rücken wie 103 A1 rot-schwarz

Bestell-Nr. 3.0463 € 100,-

Stick auf linker Brustseite Flügel "H" oder IG-Logo

Vorname zzgl. € 5,-

Sonderfarbe zzgl. € 10,-



FARBEN usw.

Bestell-Nr. Preis/€ Artikelbezeichnung

.99.2364	7,50	Grundierungsspray, grau 400 ml.
.99.2365	9,00	Hammerschlagspray, silber, f. Rahmen, Felgen usw.400ml
.99.2366	8,50	Felgensilber „Spray“

Bei Bestellung der Farbtafel erhalten Sie eine Liste mit den Heinkel-Farben, welche den Original-Farben entsprechen.

MOTORENÖL, sowie Dichtmittel und ähnliches

Bestell-Nr. Preis/€ Artikelbezeichnung

.99.2353	10,50	Spezialdichtungsmasse DP 300 bis 300 Grad hitzebest.
----------	-------	--

BLEIFREIZUSATZ

.99.2355	6,00	ca. 350 ml für ca. 250 ltr. Benzin
----------	------	------------------------------------

Bestell-Nr. Preis/€ Artikelbezeichnung

.99.2250	20,00	Motorenöl 5 Liter, SAE 40, ohne spezielle Zusätze; Rücknahme von Altöl erfolgt nur unter Angabe der Rechnungs-Nr. u. Datum, die Rücksendung muss franko sein
----------	-------	--



Einbereichsmotorenöl SAE 40

SAE 40 ist ein spezielles aus sorgfältig ausgewählten mineralischen Raffinaden hergestelltes, unlegiertes Motorenöl ohne Reinigungs – und Schmutztrage –

Additive und ist daher geeignet für Oldtimer.

Einbereichsmotorenöl SAE 40 ist oxidationsstabil nicht schäumend und besitzt ein ausgezeichnetes Viskositäts - Temperaturverhalten und garantiert eine einwandfreie Schmierung. Spezifikationen: API - SA

Preis auf Treffen oder Teilmärkten

18,50 € statt 20,00 €

nur auf Vorbestellung

Bitte beachten Sie !!!

Alle Preise sind inkl. der z. Zt. gültigen Mwst.

KUGELLAGER-SATZ Motor und Hinterachse kpl. für 103 A 1 oder A 2**Bestell-Nr.: #3.0001**

bestehend aus:	.4.00711.001	1 Stück	51100	für Kupplung
	.4.00625.016	1 Stück	6005	für Abtriebswelle
	.4.00625.024	2 Stück	6305 C3	für Kurbelwelle
	.4.00625.030	1 Stück	6203 C3	für Abtriebswelle
	.4.00625.039	2 Stück	6304	für Hinterachse
	.4.00625.047	1 Stück	6303	für Schwingarmlager

Preis kpl.	67,23
abzgl. 10 % Satz-Rabatt	<u>-6,72</u>
	60,51
zzgl. 19 % Mehrwertsteuer	<u>11,50</u>
Endpreis	€ 72,01

WELLENDICHTRINGE-SATZ**Motor und Hinterachse für 103 A 1 oder A 2****Bestell-Nr.: #3.0002**

bestehend aus:	.4.06504.001	1 Stück	14x24x7	DG. für Schaltwelle
	.4.06504.008	2 Stück	25x35x7	DG. für Lima + Antrieb
	.21.1170	1 Stück	30x52x10	DG. für Hinterachse

Preis kpl.	16,63
abzgl. 10 % Satz-Rabatt	<u>-1,66</u>
	14,97
zzgl. 19 % Mehrwertsteuer	<u>2,84</u>
Endpreis	€17,81

KABELSATZ kpl. für 103 A 1 oder 103 A 2, Typ bitte immer angeben**Bestell-Nr. #11.1304**

bestehend aus:	.11.1191	1 Stück	Zuleitungskabel Zündschloß, rot
	.11.1305	1 Stück	Hauptstrang
	.11.1306	1 Stück	Verbindungsstrang Z.-Schloß Si.-Kast.
	.11.1307	1 Stück	Scheinwerferstrang
	.11.1308	1 Stück	Blinklichtstrang
	.11.1309	1 Stück	Heckstrang A 2, oder 11.1770 für A 1
	.11.1394	1 Stück	Blinkkontrollstrang, blau-weiß

Preis kpl.	59,06
abzgl. 10 % Satz-Rabatt	<u>-5,91</u>
	53,15
zzgl. 19 % Mehrwertsteuer	<u>10,09</u>
Endpreis	€ 63,24

BOWDENZUG-SATZ

Bestell-Nr.: #3.0006

bestehend aus: .11.1050
.11.1194
.11.1195
.11.1202
.11.1293

kpl. für Typ 103 A 1 und 103 A 2

ab Fgst.-Nr. 189.951 bis 255.600

1 Stück Fußbremszug
1 Stück Schaltzug
1 Stück Kupplungszug
1 Stück Handbremszug
1 Stück Gaszug

Preis kpl. 29,40
abzgl. 10 % Satz-Rabatt -2,94
26,46
zzgl. 19 % Mehrwertsteuer + 5,03
Endpreis € 31,49

BOWDENZUG-SATZ

Bestell-Nr.: #3.0005

bestehend aus: .11.1050
.11.1194
.11.1195
.11.1293
.11.1603

kpl. für Typ 103 A 1 bis Fgst.-Nr.189.950

1 Stück Fußbremszug
1 Stück Schaltzug
1 Stück Kupplungszug
1 Stück Gaszug
1 Stück Handbremszug

Preis kpl. 29,40
abzgl. 10 % Satz-Rabatt -2,94
26,46
zzgl. 19 % Mehrwertsteuer + 5,03
Endpreis € 31,49

„ACHTUNG“

Preisänderungen vom
Lieferanten angekündigt !!!

DICHTUNGS-SATZ

Bestell-Nr.: #21.1457

bestehend aus: .21.1019
.21.1020
.21.1030
.21.1050
.21.1047
.21.1077
.21.1136
.21.1152
.21.1460
.21.1060
.21.1046
.99.1021
.99.1012
.11.1003
.21.1085
.21.1779

kpl. für Typ 103 A 1 und 103 A 2

1 Stück Dichtung für den Einlaßkrümmer
1 Stück Dichtung für den Zylinderkopf
1 Stück Dichtung für den Zyl.-Kopf-Deckel
1 Stück Dichtung für den Zyl.-Fuß
1 Stück Dichtung für den Zündungs -Deckel
1 Stück Dichtung für den Kupplungs-Deckel
1 Stück Dichtung für den Auspuffkrümmer
2 Stück Dichtung für das Schwingarmlager
1 Stück Dichtung für den Schwingarmdeckel
1 Stück Gummikappe zur Kupplungsschnecke
1 Stück O.-Ring zum Unterbrechergehäuse
2 Stück O.-Ringe für Schwingarmlagerung
1 Stück Gummidichtung für den Ölmeßstab
1 Stück Gummidichtung für den Tankdeckel
1 Stück Gummidichtung für die Schaltwelle
1 Stück Gummidichtung für den Öldeckel

Preis kpl. 26,98
abzgl. 10 % Satz-Rabatt -2,70
24,28
zzgl. 19 % Mehrwertsteuer 4,61
Endpreis € 28,89

Tafel Bild	Zeichnungs-Nr.	€	Bezeichnung
* 1	.11.1884	18,00	Abzieher für Abtriebsritzel
2	.13.1782	16,00	Halter für den Kuppl.-Korb
3	.11.1882	5,00	Unterlage für den Kolben
4	.11.1891	13,00	Führungsstift für Kipphebel
5	.11.6305		Kugellagerabzieher Typ 6305* <u>nicht mehr lieferb.</u>
* 6	.11.1889	18,00	Abzieher für die Lichtmaschine
7	.11.1885	48,00	Spannvorrichtung für Kupplung
8	.11.1887	36,00	Ausdrücker für den Kolbenbolzen
9	.11.1892	13,50	Kolbenringspanner
10	.11.1893	24,00	Halter für die Lichtmaschine
11	.11.1883		Aufziehvorrichtung für Sprengring
12	401/W 8		Montagezange für Bremsbacken
13	401/W10		dto.
14	.11.1904	50,00	Zünderstelluhr * kpl.mit Pos.19*
15	.11.1886	3,50	Inbusschlüssel M 5 für Lima
16	.11.1895		Montagehülse für Radialdichtring
17	.11.1894		Montagehülse für Kupplungskappe
18	.9.0285		Drehmomentschlüssel
19	.11.1904 V	22,50	Verlängerung für Einstelluhr
5A	.11.1896	18,00	Halter für die Bremsscheibe
* ohne Bild	.11.1881	25,00	Doppelabzieher für Ritzel + Lima

Alle diese Werkzeuge entsprechen den abgebildeten Originalen



Tafel 1 Kurbelgehäuse

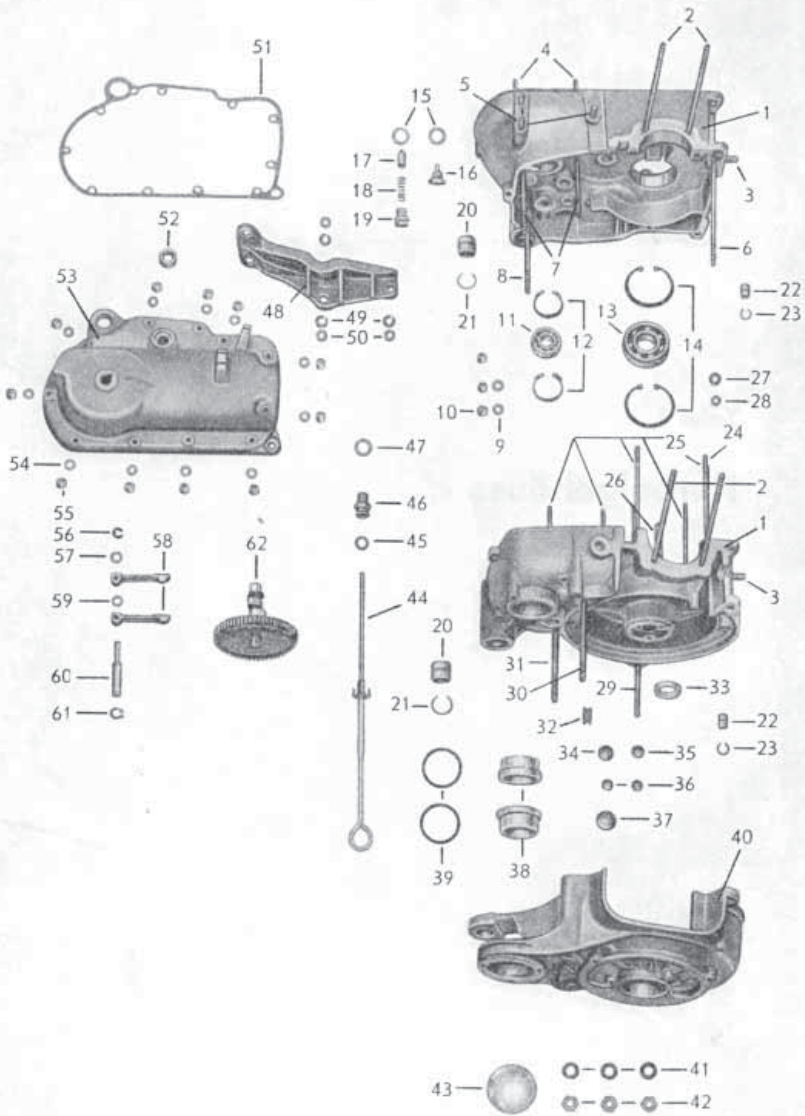

Tafel	Bild	Zeichnungs-Nr.	€	Stück	Bezeichnung	Bemerkung
1		.21.0004		1	Motor, komplett	Anfrage
	1	.21.1750	102,50	1	Kurbelg. ohne Stiftschr.	g.
		.21.1751		1	Satz Stiftschr.f.Kurbelgeh.	
	2	.21.1044	10,50	4	Zuganker	g.
	3	.4.00835.049	0,50	2	Stiftschraube	M 10 x 25
	4	.4.00835.010	1,00	4	Stiftschraube	M 6x 25
	5	.4.00835.029	1,00	3	Stiftschraube	M 8 x 20
	6	.4.00835.026	2,00	1	Stiftschraube	z.T.gebr.
	7	.4.00835.020	2,00	2	Stiftschraube	„
	8	.4.00835.022	2,00	1	Stiftschraube	„
	9	.4.00137.008	0,30	2	Federscheibe	
	10	.4.00985.002	0,30	3	Stopfmutter	
		.4.07603.002	0,30	1	Dichtring	
	11	.4.00625.030	5,50	1	Ringrillenlager	6203 C 3
	12	.4.00472.017	0,50	2	Sicherungsring	
	13	.4.00625.024	12,50	2	Ringrillenlager	6305 C 3
	14	.4.00472.023	2,00	2	Sicherungsring	
	15	.4.07603.026	0,50	1	Dichtring	
	16	.21.1084	4,50	1	Magnetstopfen	M 16 x 1,5
		.21.1730	7,50	1	Magnetstopfen	*Übergröße
	19	.21.1790	4,00	1	Verschlußschraube	M16x1,5
	20	.21.1071	6,50	3	Paßhülse	g.
	21	.4.09045.006	0,50	3	Sprengring	
	22	.99.1172	2,50	3	Paßhülse	g.
	23	.4.09045.002	0,30	3	Sprengring	
	24	.21.1048	1,00	1	Stiftschraube	
	25	.4.00835.023	2,00	6	Stiftschraube	
	26	.4.00835.017	0,50	1	Stiftschraube	
	27	.4.00125.010	0,30	3	Scheibe	
	28	.4.00934.010	0,30	3	Sechskantmutter	
	29	.4.00835.041	1,50	1	Stiftschraube	M 8 x 70
	30	.4.00835.047	2,00	1	Stiftschraube	M 8 x 100
	31	.4.00835.045	1,50	1	Stiftschraube	
	32	.21.1088	2,85	1	Dichtmuffe	
	33	.4.06504.008	5,00	1	Radialdichtring	25x35x7
	34	.4.00470.005	0,50	1	Verschlußscheibe	
	35	.21.1082	1,00	1	Verschlußscheibe	
	36	.4.00470.003	0,30	2	Verschlußscheibe	
	37	.4.00470.005	0,50	1	Verschlußscheibe	
	38	.99.1073		2	Buchse nur im Satz	AT

Tafel 1 Kurbelgehäuse

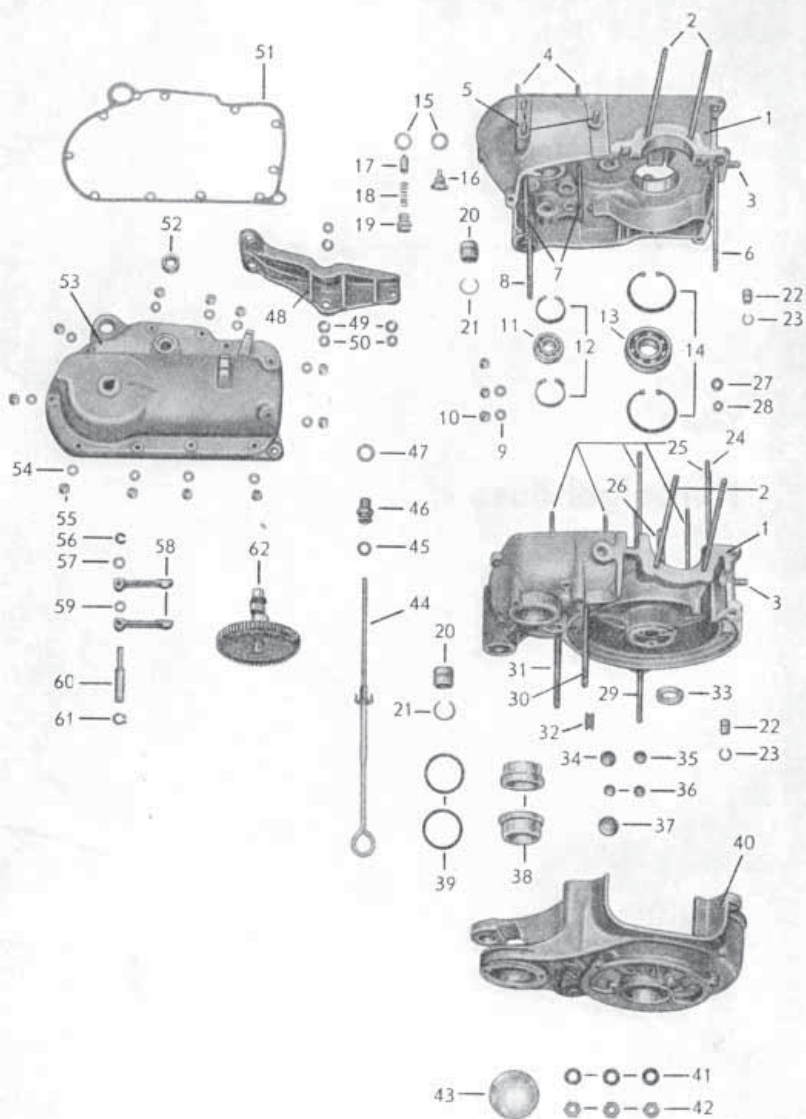

Tafel	Bild	Zeichnungs-Nr.	€	Stück	Bezeichnung	Bemerkung
1	39	.99.1021	1,00	2	Dichtring= O.Ring f.Schwinge	
	40	.21.1748	38,50	1	Lüftergehäuse	g.
		.21.1012	0,30	1	Scheibe	
		.4.00934.010	0,30	1	Sechskantmutter	
	41	.4.00137.013	0,30	3	Federscheibe	
	42	.4.00934.017	1,00	3	Sechskantmutter	
	43	.4.00470.006	1,00	1	Verschlußscheibe	
	44	.21.1091	13,00	1	Ölmeßstab	g.
	45	.99.1012	0,30	1	Staubschutzring	
	46	.21.1076	10,50	1	Aufnahme mit O.Ring Aust.	
	47	.4.07603.021	0,50	1	Dichtring	
	48	.21.1313	13,00	1	Konsole	g.
	49	.4.00127.019	0,30	3	Federring	
	50	.4.00934.017	1,00	3	Sechskantmutter	
	51	.21.1077	3,50	1	Dichtung	
	52	.4.06504.001	3,80	1	Radialdichtung	
	53	.21.1108	35,00	1	Deckel	g.
	54	.4.07603.002	0,30	11	Dichtring	
	55	.4.00985.002	0,30	11	Stopfmutter	
	56	.4.06799.006	0,30	1	Benzing-Scheibe	
	57	.21.1081	0,30	1	Scheibe	
	58	.21.1316	16,00	2	Schlepphebel	AT.
	59	.21.1010	0,30	1	Distanzscheibe	
	60	.21.1080	19,50	1	Schlepphebelachse	
	61	.4.00471.007	0,30	1	Seegerring	
	62	.21.1319	75,00	1	Steuerradsatz m.Nockenw.	g.
		.4.06888.005	0,50	1	Scheibenfeder	
		.21.1318		1	Nockenwelle NEU i.V.	
ohne Bild		.21.1087	15,00	2	Buchse für Nockenwelle	

Versand von Tauschteilen erfolgt nur, wenn diese vorab an uns geschickt werden, damit wir diese auch prüfen können.

**Bitte beachten Sie !!!
Alle Preise sind inkl. Mehrwertsteuer**

Tafel 2 Kurbeltrieb

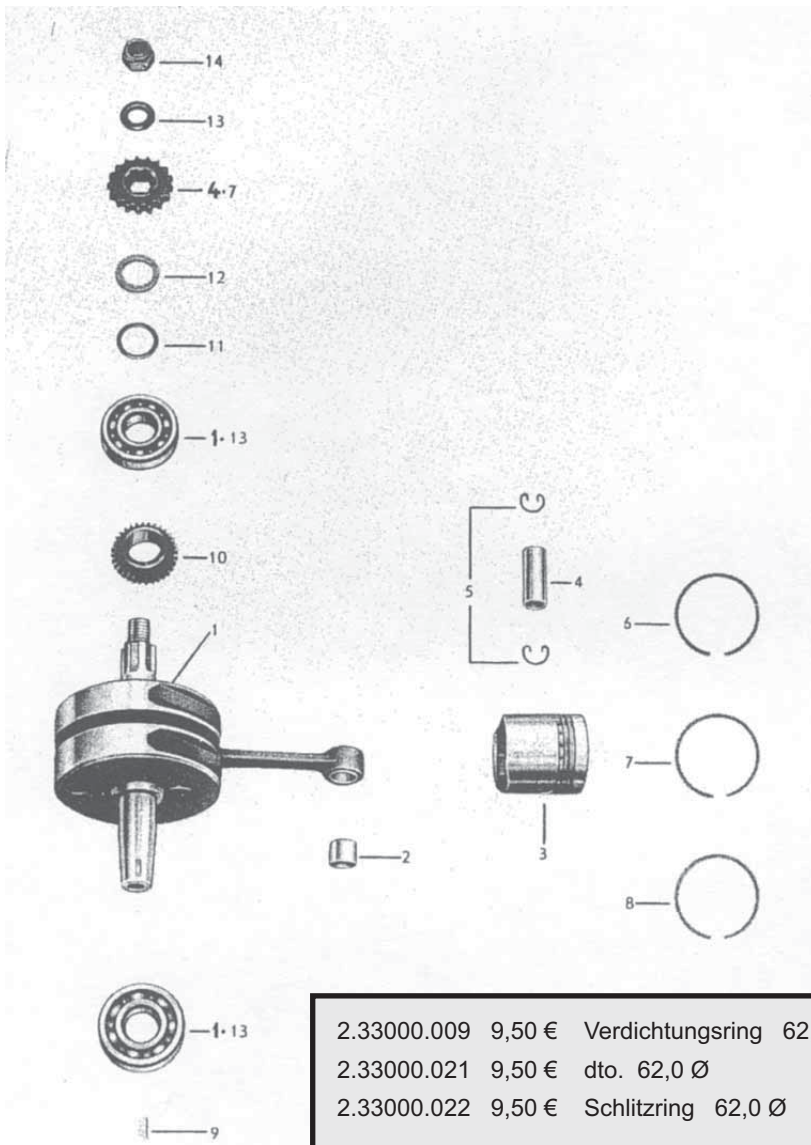

Tafel	Bild	Zeichnungs-Nr.	€	Stück	Bezeichnung	Bemerkung
2	1	.21.1133	265,00	1	Kurbelwelle m.Pleuelstange	AT.
o.Bild		.21.1133 PL	185,00	1	Pleuelsatz mit Bolzen kpl.	
	2	.21.1665	7,00	1	Pleuelbuchse	
	3	.21.1134	145,00	1	Kolben, vollständig, Ø 60,0 „D“ KS.	
	4	.4.73121.001	13,00	1	Kolbenbolzen	
	5	.4.73123.002	0,80	2	Drahtsprengring	
	6	.2.33000.001	9,50	1	Verdichtungsring(Satz „D“ s.u.)	
	7	.2.33000.002	9,50	1	Verdichtungsring(Satz „D“ s.u.)	
	8	.2.33000.024	9,50	1	Schlitzring (Satz „D“ s.u.)	
		.21.1135	155,00	1	Kolben,vollst.,Ø60,50"D“ „Mahle“	
	oder	.21.1135KS	120,00	1	Kolben,vollst.,Ø60,50"D“ KS.	
		.4.73121.001	13,00	1	Kolbenbolzen	
		.4.73123.002	0,30	2	Drahtsprengring	
		.2.33000.003	9,50	1	Verdichtungsring(Satz „D“ s.u.)	
		.2.33000.004	9,50	1	Verdichtungsring(Satz „D“ s.u.)	
		.2.33000.025	9,50	1	Schlitzring (Satz „D“ s.u.)	
		.21.1132	155,00	1	Kolben,vollst.,Ü.MaßØ61,0"D“ „Mahle“	
	oder	.21.1132KS	120,00	1	Kolben,vollst.,Ü.MaßØ61,0"D“ KS.	
		.21.1130	155,00	1	Kolben,vollst.,Ø61,1 „Mahle“ "D"	
		.4.73121.001	13,00	1	Kolbenbolzen	
		.4.73123.002	0,30	2	Drahtsprengring	
		.2.33000.005	9,50	1	Verdichtungsring(Satz „D“ s.u.)	
		.2.33000.006	9,50	1	Verdichtungsring(Satz „D“ s.u.)	
		.2.33000.027	9,50	1	Schlitzring (Satz „D“ s.u.)	
		.21.1131	155,00	1	Kolben,vollst,Überm.III,Ø 61,5 „Mahle“ „D“	
		.4.73121.001	13,00	1	Kolbenbolzen	
		.4.73123.002	0,30	2	Drahtsprengring	
		.2.33000.008	9,50	1	Verdichtungsring(Satz „D“ s.u.)	
		.2.33000.007	9,50	1	Verdichtungsring(Satz „D“ s.u.)	
		.2.33000.028	9,50	1	Schlitzring (Satz „D“ s.u.)	
	9	.4.06888.005	0,50	1	Scheibenfeder	
	10	.21.1315	18,50	1	Kleines Steuerrad	
	11	.21.1193	0,50		Ausgleichscheibe	
	12	.21.1122	2,00	1	Distanzring	
	13	.4.00125.026	1,00	1	Scheibe	
	14	.4.00985.008	1,50	1	Sechskantmutter	
		.21.1169	155,00	1	Kolben,vollst,Überm. IV.Ø 62,0 „Mahle“ „D“	
		.90658610	28,00		Kolbenring-Satz Ø 60,5 „D“	
		.90658620	28,00		Kolbenring-Satz Ø 61,0 „D“	
		.90658630	28,00		Kolbenring-Satz Ø 61,5 „D“	

Tafel 3 Zylinder / Zylinderkopf

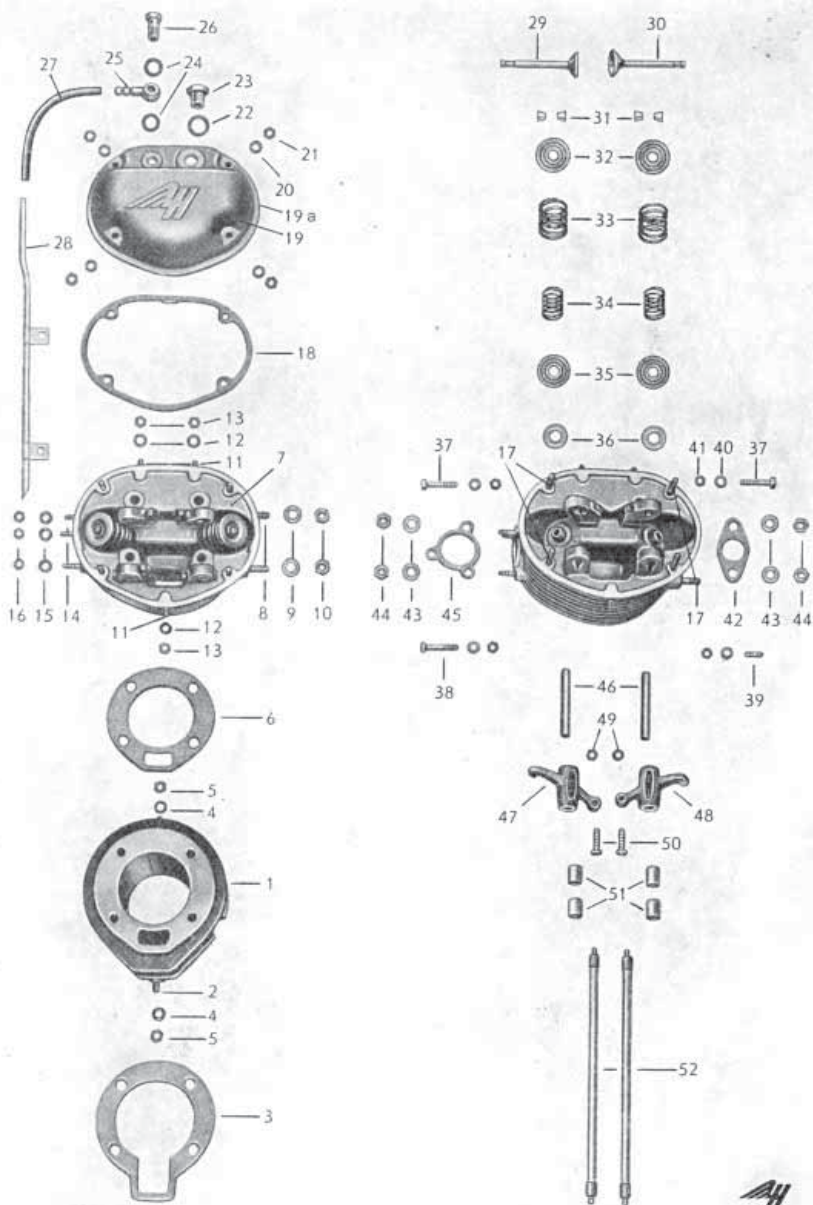

Tafel	Bild	Zeichnungs-Nr.	€	Stück	Bezeichnung	Bemerkung
3	1	.21.1141	50,00	1	Zylinder, Überm.I Ø 60,5 AT.	
	1	.21.1145	50,00	1	Zylinder, Überm.II Ø 61,0 AT.	
	1	.21.1146	50,00	1	Zylinder, Überm.III Ø 61,5 AT.	
	1	.21.1149	50,00	1	Zylinder, Überm.IV Ø 62,0 AT.	
	2	.21.1013	0,50	2	Stiftschraube	
	3	.21.1050	3,00	1	Zylinderfußdichtung	
oder		.21.1050D	3,50	1	Zyl.-Fußdicht. 1,5 o.2 mm dick	
	4	.21.1012	0,30	2	Scheibe	
	5	.4.00934.010	0,30	2	Sechskantmutter	
	6	.21.1020	3,00	1	Zylinderkopfdichtung	
oder		.21.1021K	7,50	1	dto. mit Kupferbrennring	
	7	.21.1680	190,00	1	Zylinderkopf,AT=Rep.o.K.Heb.	
oder		.21.1680B	255,00	1	dto.mit umrüsten auf bleifrei	
	8	.4.00835.031	1,50	2	Stiftschraube	
	9	.4.00137.014	0,30	2	Federscheibe	
	10	.4.00934.015	0,30	2	Sechskantmutter	
	11	.4.00835.007	0,50	2	Stiftschraube	
		.21.1013	0,50	1	Stiftschraube	
	12	.21.1012	0,30	3	Scheibe	
	13	.4.00934.010	0,30	3	Sechskantmutter	
	14	.4.00835.008	1,00	3	Stiftschraube 10 k	
	15	.4.00125.007	0,30	3	Scheibe	
	16	.2.14450.001	0,50	3	Sechskantmutter * verkupfert *	
	17	.4.00835.011	1,00	4	Stiftschraube	
	18	.21.1030	3,00	1	Dichtung z.Zylinderkopfdeckel	
oder		.21.1030K	4,00	1	dto. aus Kork	
	19	.21.1147	18,00	1	Zylinderkopfdeckel	g.
*	19	.21.1142	18,00	1	dto. ab Motor.-Nr. 540 688	g.
		.21.1144	3,50	1	Verschlussdeckel „Chrom“	
		.21.1779	1,00	1	Dichtung	
	20	.4.00137.010	0,30	4	Federscheibe	
	21	.4.00934.010	0,30	4	Sechskantmutter	
	22	.4.07603.026	0,50	1	Dichtring	
	23	.4.00910.002	2,50	1	Verschlusschraube	
	24	.4.07603.017	0,30	2	Dichtring	
	25	.21.1148	3,50	1	Ringschlauchnippel	
	26	.4.07623.002	3,00	1	Hohlschraube	
	27	.21.1115	2,50	1	Schlauch, 500 mm lang	
	28	.21.1112	1,50	1	Befestigungsschelle	
	29	.21.1140	20,00	1	Auslaßventil *bleifrei*	
	30	.21.1143	20,00	1	Einlaßventil *bleifrei*	
	31	.21.1015	2,50	4	Klemmhälften	
	32	.21.1016	8,00	2	Obere Federteller	g.
	33	.21.1337	2,50	2	Äußere Ventildfeder	

Tafel 3 Zylinder / Zylinderkopf

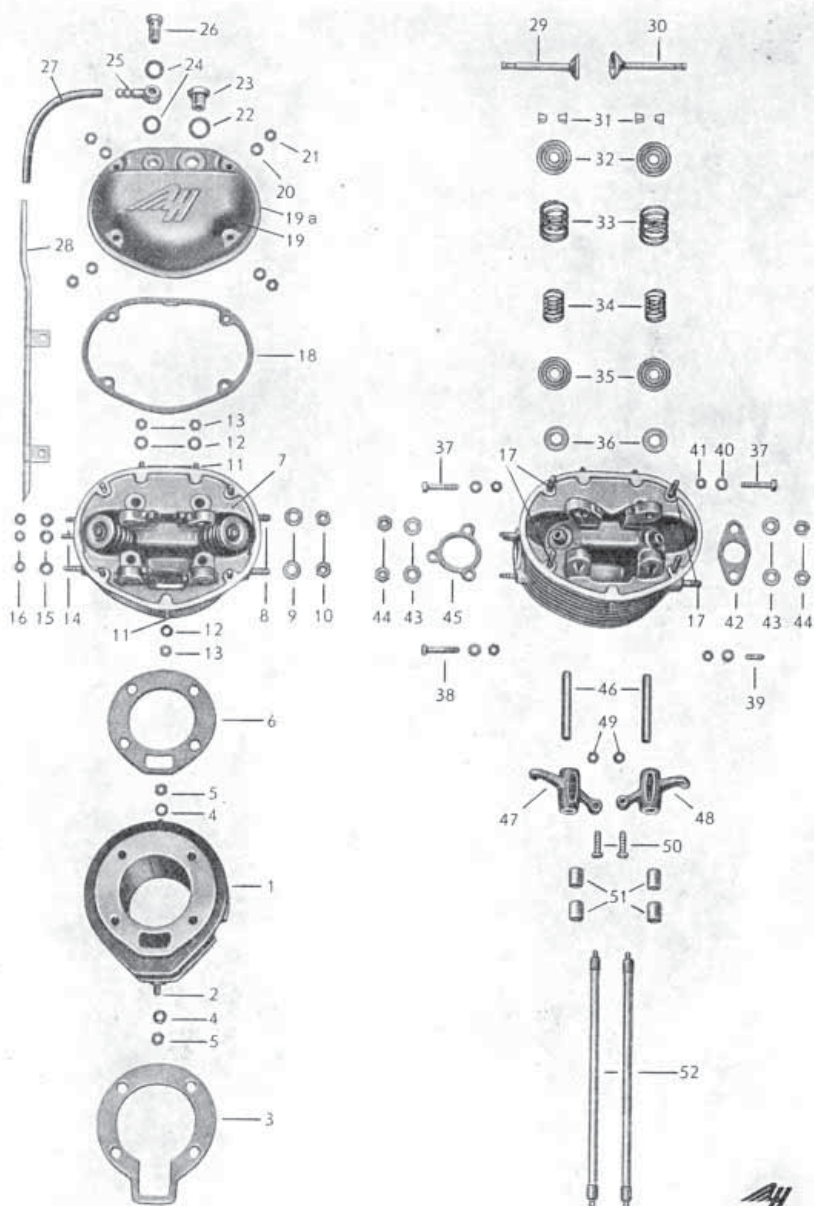

Tafel	Bild	Zeichnungs-Nr.	€	Stück	Bezeichnung	Bemerkung
	34	.21.1336	2,00	2	Innere Ventildfeder	
	35	.21.1029	8,00	2	Untere Federteller	g.
	36	.21.1673	0,50		Scheibe 0,2mm (für Ventil-	
		.21.1674	0,50		Scheibe 0,5mm (feder bei	
		.21.1675	0,50		Scheibe 1,0mm (Reparatur	
	oder	.21.1672S	4,50		Sortiment Scheiben 10 Stk.	
3	37	.4.00931.023	0,50	2	Sechskantschraube	
	38	.21.1137	1,50	1	Sechskantschraube Flachkopf	
9	39	.4.00835.007	0,50	1	Stiftschraube	
	40	.4.00137.009	0,30	4	Federscheibe	
	41	.4.00934.010	0,30	4	Sechskantmutter	
	42	.21.1019	1,00	1	Dichtung	
	43	.4.00125.013	0,30	4	Scheibe	
	44	.4.00934.017	1,00	4	6-Kantmutter f.Zuganker Z-Ko.	
o.Bild	44a	.21.VI70 SH	1,00	4	O-Ring = Abdichtung Zuganker	
	45	.21.1136	1,00	1	Dichtung	
	46	.21.1028	2,50	2	Kipphebelachse	
	47	.21.1032	18,50	1	Kipphebel, Auslaß	AT
	48	.21.1033	18,50	1	Kipphebel, Einlaß	AT
		.21.1338	0,50		Scheibe 0,4 mm	
		.21.1339	0,50		Scheibe 0,3 mm	
		.21.1340	0,50		Scheibe 0,2 mm	
oder Satz *		.21.1341S	4,50		10 Stck. sortiert	
	49	.4.00934.010	0,30	2	Sechskantmutter	
	50	.21.1009	6,50	2	Kugelschraube	Anfrage
	51	.21.1027	2,50	4	Buchse Sinterbronze	
	52	.21.1051	11,50	2	Stößelstange	AT
	53	.21.1022	12,00	2	Ventilführung - Übergrößen	
o.Bild		.21.1022S	18,00	2	Ventilsitzring *bleifrei*	
*	19a	.21.1031	3,50	1	Gaszughalter	aus VA
		.21.1043	0,50	1	Muffe für Gaszughalter	

Zur Reparatur vom Zylinderkopf

Alle zusätzlichen Arbeiten, wie evtl. Schweißen oder Gewinde erneuern werden extra in Rechnung gestellt. Der Preis beinhaltet neue Ventile, Federn und Führungen. Ist das Wechseln der Ventilsitze erforderlich, dann werden diese automatisch durch bleifreie Ventilsitze ersetzt. (Preis ist dann wie bei bleifrei).

Alle Tauschteile müssen sauber und ölfrei sein, sonst wird die Reinigung mit 10,00 € in Rechnung gestellt.

Bitte die Teile immer gut einpacken, damit diese auf dem Transport keinen Schaden erleiden.

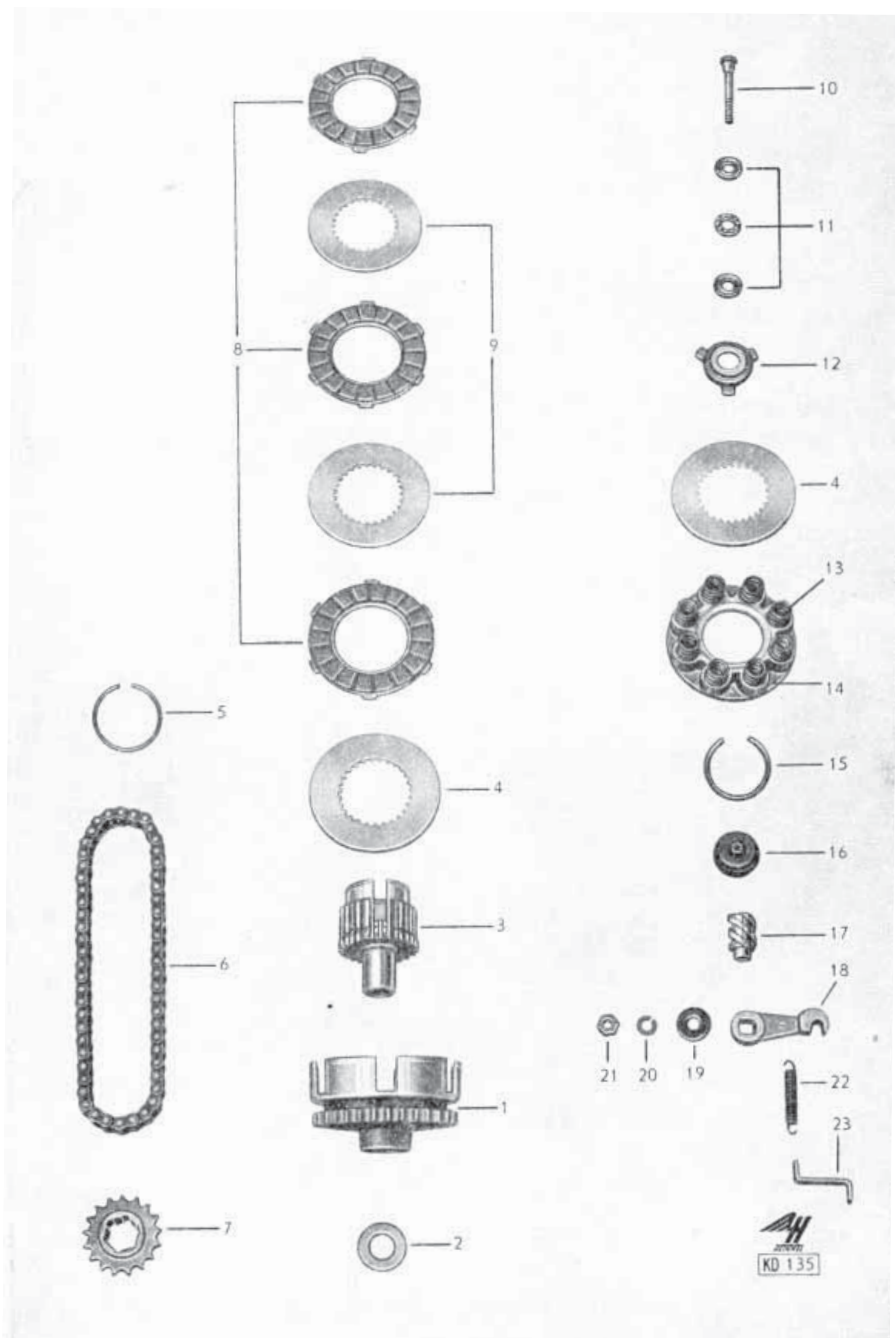

HEINKEL

103 A 1

KUPPLUNG

Tafel	Bild	Zeichnungs-Nr.	€	Stück	Bezeichnung	Bemerkung
4	* 1	.21.1203	55,00	1	Kupplungsglocke+Kettenrad	AT.
	2	.21.1059	4,00	1	Anlaufscheibe	NEU
	* 3	.21.1196	75,00	1	Kupplungsinnenteil*Anfrage*	g.
	4	.21.1037	12,50	2	Endlamelle	g.
	oder	.21.1037AT	10,00		Endlamelle im Austausch	*geschliffen*
	5	.21.1038	2,50	1	Drahtsprengring	g.
	6	.21.1035	15,00	1	Primärkette	
	7	.21.1192	45,00	1	Kettenrad	„D“
	8	.21.1202	8,50	3	Außenlamelle m. Reico -Belag	
	9	.21.1194	12,50	2	Innenlamelle	g.
	oder	.21.1194AT	10,00		Innenlamelle im Austausch	*geschliffen*
	10	.21.1199	10,50	1	Kupplungsstift	
	11	.4.00711.001	14,00	1	Scheibenrillenlager	
	12	.21.1198	23,50	1	Abhebering orig. Neuteil	g.
	13	.21.1039	1,00	8	Druckfeder	
		.4.00125.031	0,30	8	Scheiben	*nach Bedarf
	14	.21.1041	13,00	1	Federteller	g.
	15	.21.1040	2,50	1	Drahtsprengring	g.
	16	.21.1060	6,00	1	Dichtungskappe	„D“
	17	.21.1200	19,00	1	Kupplungsschnecke	g.
	18	.21.1201	10,50	1	Kupplungshebel	g.
	oder	.21.1201N	15,50	1	dto. "Neuteil"	
	19	.2.14580.003	0,30	1	Scheibe	
	20	.4.00127.019	0,30	1	Federring	
	21	.4.00934.015	0,30	1	Sechskantmutter	
	22	.99.1034	2,00	1	Zugfeder	VA.
	23	.21.1058	3,00	1	Haltblech	VA.
*	1+3	kpl.AT.	80,00		3=an 1 angepaßt 1=AT.kompl.	
		.21.1196T			d.h. das neue Kettenrad auf der Kupplungsglocke wird auf das an uns geschickte Kupplungsinnenteil angepaßt.	

Pos. 4 und 9 als Neuteil in Vorbereitung

**Bitte beachten Sie, alle Preise sind
inklusive Mehrwertsteuer !**

Tafel 5 Getriebe

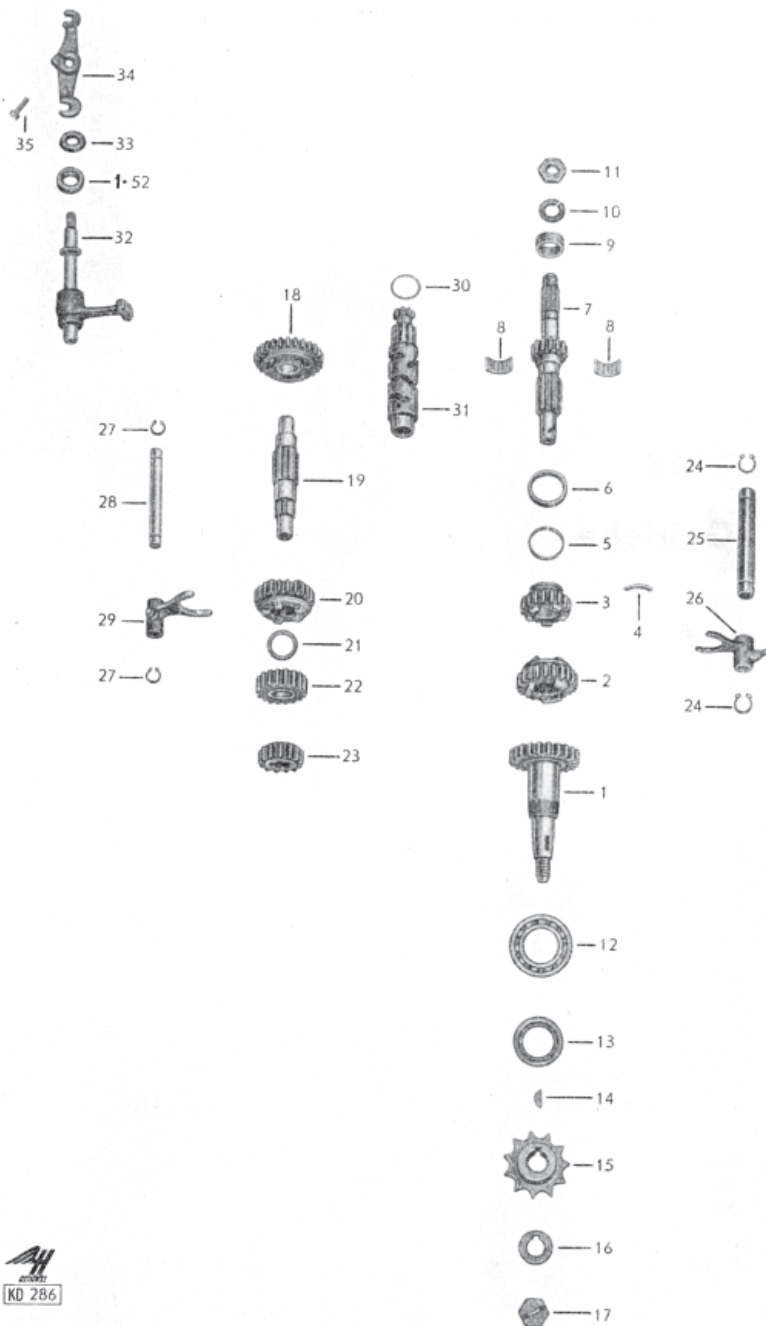

Tafel	Bild	Zeichnungs-Nr.	€	Stück	Bezeichnung	Bemerkung
5	1	.21.1245	44,00	1	Abtriebswelle	g.
	2	.21.1240	33,50	1	Schaltrad, 2. u. 4. Gang	g.
	3	.21.1212	56,00	1	Klauenrad, 2. Gang *NEUTEIL*	
	4	.21.1214	10,50	1	Segmentscheibe	Anfrage
	5	.21.1216	10,50	1	Sprengring	Anfrage
	6	.21.1215	10,50	1	Hülsenring	Anfrage
	7	.21.1208	44,00	1	Kupplungswelle	g.
	8	.21.1210		1	Nadellager *zweiteilig*	<u>-nicht mehr lieferbar-</u>
	9	.21.1217	3,50	1	Distanzbuchse	
	10	.2.14532.001	0,50	1	Federring	
	11	.4.00936.009	0,50	1	Sechskantmutter	
	12	.4.00625.016	7,00	1	Ringrillenlager	
	13	.4.06504.008	5,00	1	Radialdichtring 25 x 35 x 7	
	14	.4.06888.005	0,50	1	Scheibenfeder	
	15	.99.1159	42,50	1	Kettenrad Z=11 * Solo * „D“	
		.21.1166	45,00	1	Kettenrad Z=10 * Beiwag.“D“	
	16	.99.1042	1,00	1	Sicherungsblech	A.
	17	.4.00936.008	1,00	1	Sechskantmutter * links *	
	18	.21.1244	26,00	1	Laufgrad, I. Gang	g.
		.21.1221	8,00	1	Buchse	
	19	.21.1209	33,50	1	Vorgelegewelle	g.
	20	.21.1236	33,50	1	Schaltrad, 1. u. 3. Gang	g.
	21	.21.1218	10,50	1	Druckring	
	22	.21.1241	40,00	1	Klauenrad, 3. Gang im Austausch, geschliffen und mit neuer Buchse	
		.21.1222	15,00	1	Buchse für Vorlegewelle	
	23	.21.1223	33,50	1	Zahnrad, 4. Gang	g.
	24	.4.00471.009	0,30	2	Seegerring	
	25	.21.1229	13,00	1	Schaltgabelachse für 2. und 4. Gang	g.
	26	.21.1228	23,00	1	Schaltgabel 2.u.4. Gang	g.
	27	.4.00471.006	0,30	2	Seegerring	
	28	.21.1226	13,00	1	Schaltgabelachse für 1. und 3. Gang	g.
	29	.21.1225	23,00	1	Schaltgabel 1.u.3. Gang	g.
	30	.21.1791	0,50	1	Scheibe	
	31	.21.1230	49,00	1	Schaltwalze	g.
	32	.21.1243	49,00	1	Schaltsegment	g.
	33	.21.1085	0,50	1	Dichtring am Schalthebel	
	34	.21.1270	39,00	1	Schalthebel	
	35	.4.00084.065	0,30	1	Zylinderschraube	

Tafel Bild	Zeichnungs-Nr.	€	Stück	Bezeichnung	Bemerkung
Zubehör	.21.1272	188,50		Fußschaltung komplett zum nachträglichen Einbau. Mit Einbauanleitung.	

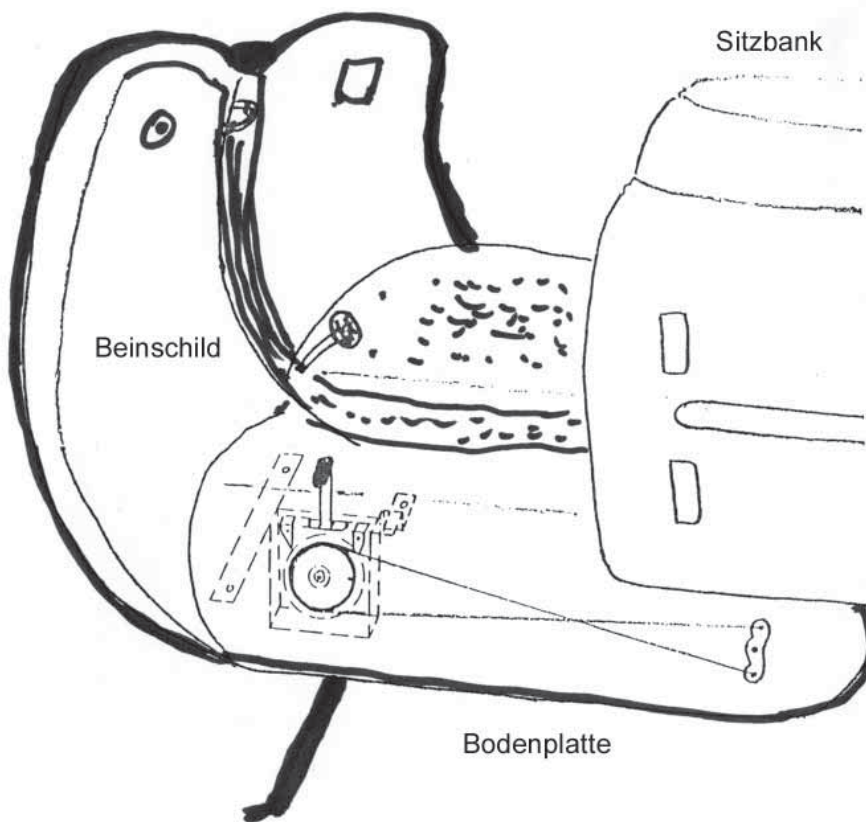

Tafel	Bild	Zeichnungs-Nr.	€	Stück	Bezeichnung	Bemerkung
Zubehör		.21.1269	42,50		SCHALTHILFE = RASTERUNG	Erleichtert das Einlegen der Gänge. Wird auf den Kuppelungsdeckel aufgeschraubt u.m. der Schaltwippe verbunden. Darum exaktes Einrasten.

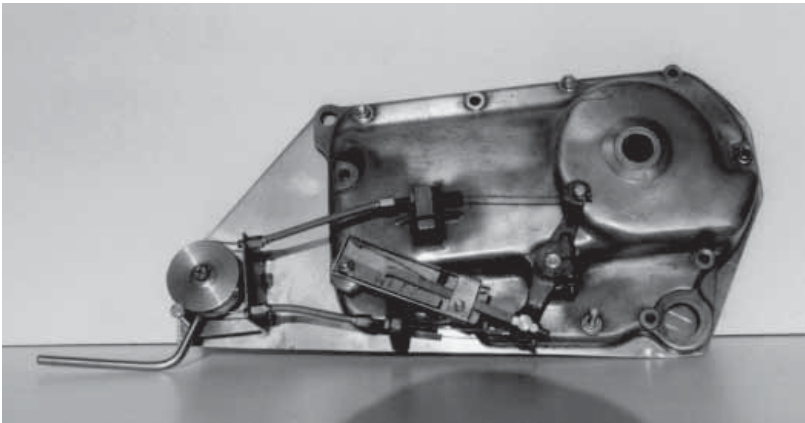

Tafel 6 Anlaß-Zünd-Licht-Anlage

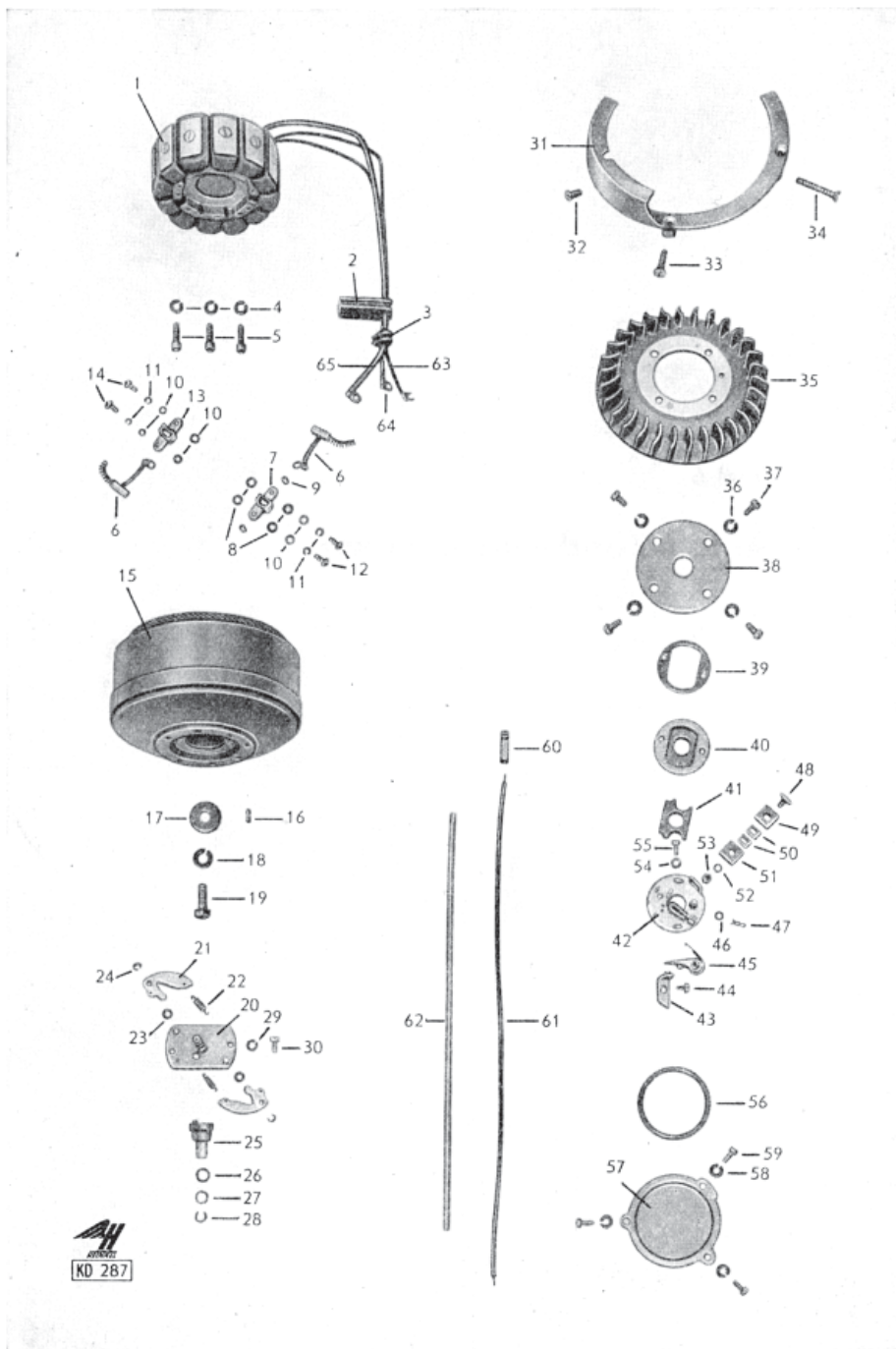

Tafel	Bild	Zeichnungs-Nr.	€	Stück	Bezeichnung	Bemerkung
6		Anlaß-Zünd-Lichtanlage			AZ/DAQ 90/12/1700+0,2 R 2	
*	1	.21.1278	150,00	1	Magnetsystem kpl. Überholung	
	2	.21.1271		1	Kabeldurchführung	
	3	.21.1063	3,00	1	Kabeldurchführung	
	4	.4.00127.014	0,30	3	Federring	
	5	.4.00912.020	0,30	3	Inbusschraube	
Satz	6	.21.1895	15,00	4	Kohlebürste WSK 72 Z 1 Z	
	7			2	Bürstenhalter +AZSA 3 Z 1 X 3	
Satz	8 + 9	.21.1890	9,50	8	Isolierscheibe WNS 16 Z 49 X	
*kpl.	insgesamt 12 Teile			2	Isolierscheibe *Satz	
	10			8	Unterlegscheibe WMS 20Z44Z	
	11	.4.00127.004	0,30	8	Federring NMS 406/1 X	
	12	.4.00086.005	0,30	4	Halbrundschr. NSR 62/17X314	
	13			2	Bürstenhalter AZSA 3 Z 2X304	
	14	.4.00036.003	0,30	4	Halbrundschr. NSR 62/13X314	
	15	.21.1277	135,00	1	Anker AZAN 3Z3Z Überholung	
	16	.4.00007.002	0,30	1	Zylinderstift	
	17	.21.1275	2,00	1	Scheibe	
	18	.4.00127.023	0,30	1	Federring	
	19	.4.00931.067	1,00	1	Sechskantschraube (10K)	
		.21.1897	70,00	1	Selbstversteller ZVSV 1 Z 1 Zg.	
	20			1	Selbstverstellplatte	
	21			1	Fliehgewicht ZVPT 11 Z 1 X	
	22	.21.1709	2,00	2	Schraubenfeder WSF 89 Z 46 X	
*	23			2	Isolierscheibe WNS 11 Z 8 X	
	24	.4.06799.002	0,30	2	Sicherungsscheibe NMS 662/1 X	
	25			1	Nocken ZVNC 4 Z 1 Z	
	26			1	Isolierscheibe WMS 539/26 X	
	27	.4.00433.008	0,30	1	Scheibe WMS 552/20 X	
	28	.4.07933.008	0,30	n.B. 1	Ausgleichsscheibe WMS 25L 8X	
	29	.4.00433.002	0,30	2	Sprengring NMR 50/5 X	
	30	.4.00084.016	0,30	2	Zylinderschraube	
	31	.21.1079	23,00	1	Spirale	g.
	32	.4.00087.013	0,30	1	Senkschraube	
	33	.4.00087.015	0,30	1	Senkschraube	
	34	.4.00087.016	0,30	1	Senkschraube	
	35	.21.1062	33,50	1	Lüfterrad	g.
	36	.4.00127.011	0,30	4	Federring	
	37	.4.00084.058	0,30	4	Zylinderschraube	
	38	.21.1065	2,50	1	Deckblech	g.
	39	.21.1047	1,00	1	Dichtung	
	40	.21.1045	5,00	1	Filzhalter	g.

Tafel 6 Anlaß-Zünd-Licht-Anlage

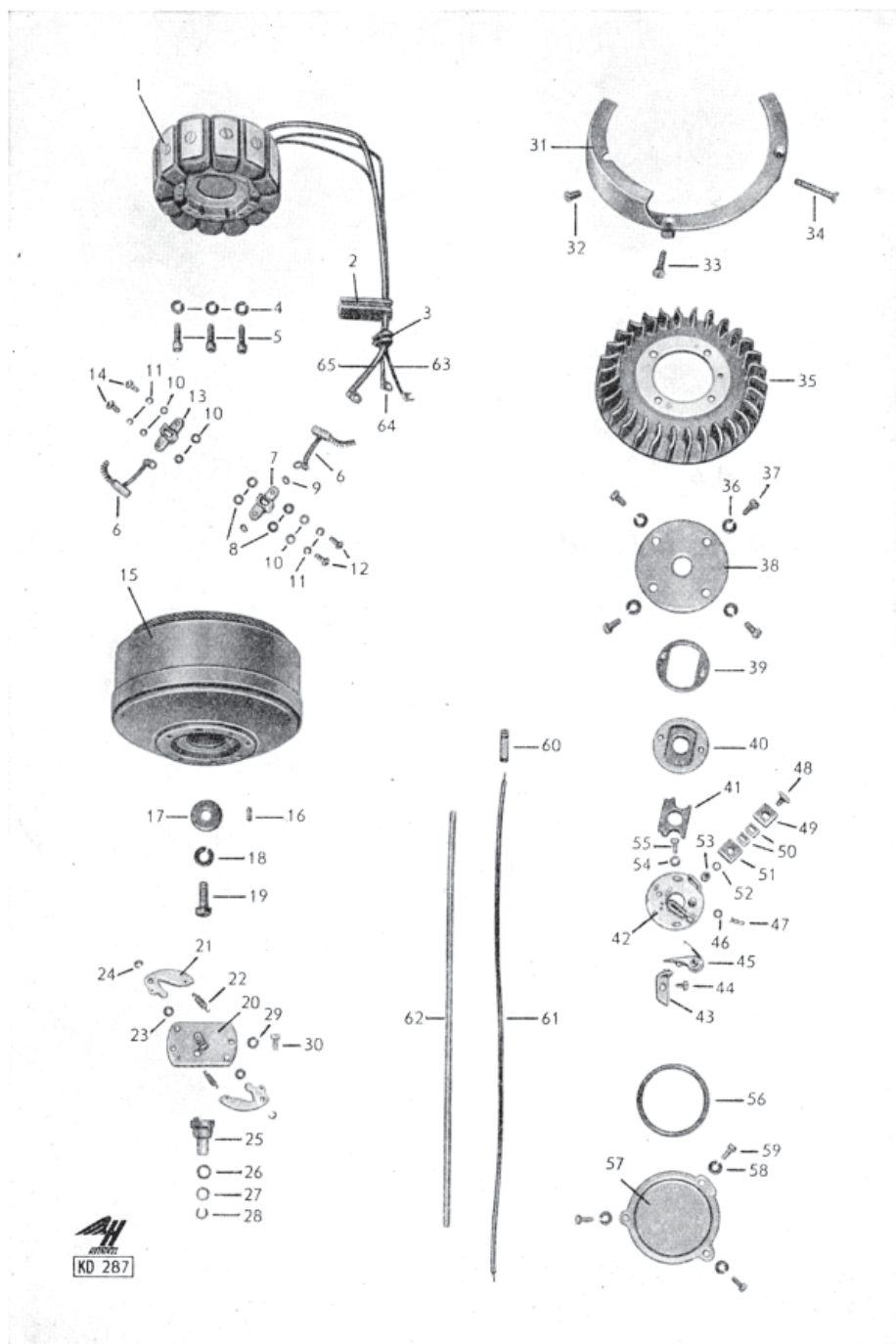

Tafel	Bild	Zeichnungs-Nr.	€	Stück	Bezeichnung	Bemerkung
6	41	.21.1274	1,00	1	Filzplatte	
		.21.1902		1	Unterbrecher,vollst.ZVU B7Z 1Z	
	42	.21.1898	65,00	1	Unterbrecherplatte * Anfrage*g.	
	43	.21.1899	12,00	1	Unterbrecher Kontakt * kpl mit	
	44	.21.1710	0,30	1	Schraube *Hammer + Ambos*	
	45	.21.1900		1	Unterbrecherhebel ZVUH 3Z 1Z	
	46	.4.00433.002	0,30		nach Bed. Ausgleichsscheiben	
	47	.4.06799.002	0,30	1	Sprengring WMR 20/2 X	
	48			1	Anschlußschraube	
	49			1	Isolierplatte ZPT 145/2 X	
	50			1	Isolierplatte ZPT 144Z 10X	
	51			1	Isolierplatte WPT 70Z 14X	
	52			1	Federring NMW 440/3X	
	53			1	6-Kantmutter NMU 2054/1x843	
	54	.4.00127.006	0,30	2	Federring 114	
	55	.4.00084.016	0,30	2	Zylinderschraube	
	56	.21.1046	1,00	1	Gummiring	
	57	.21.1064	9,50	1	Verschlußdeckel VA.	
	58	.4.00127.006	0,30	3	Federring	
	59	.4.00084.021	0,30	3	Zylinderschraube	
	60	.21.1083		1	Gummimuffe WNH 30Z 1X	
	61	.21.1901	6,00	1	Anschlußkabel *kpl.mit 21.1487*	
	62	.21.1487	0,50	1	Isolierrohr Bw 16g 3rr 4 X 5 R	
	63			1	Kabel DF	
	64			1	Maschinenkabel D+61 WEA 200 Z 121 Z	
	65			1	Anlasserkabel 30 h WEA 200 Z 122 Z	

ZUBEHÖR

.21.1890 KTZ.	135,00	1
---------------	--------	---

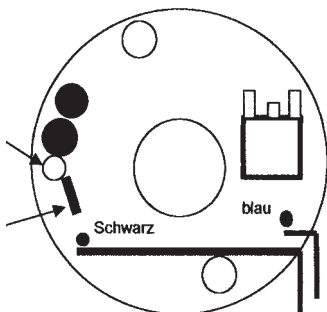

Kontaktlose Zündung kpl., sehr einfache Montage, siehe Extra Seite.

Wird nur gegen Unterbrecherplatte ausgetauscht

Beschreibung siehe Extra-seite, wird mitgeliefert !

Tafel Bild	Zeichnungs-Nr.	€	Stück	Bezeichnung	Bemerkung
7 -	.21.1822		1	Vergaser „Pallas“,	volls.20/14P
1	.21.1824		1	Vergasergehäuse	(6148)
2	.21.1610		1	Gaskolben	(6051-2)
3	.21.1611		1	Gaskolbenfeder	(6053)
4	.21.1716		1	Pumpendüsennadel	(6054-1)
5	.21.1617		1	Nadelhalter	(6056)
6	.21.1825	9,20	1	Vergasergeh.deckel	(6044-3)
-	.21.1829	1,30	1	Dichtung	(6158)
7	.21.1615	0,50	2	Linsensenkschrauben	(6050)
8	.21.1614		1	Sechskantmutter	(1018)
9	.21.1613	1,50	1	Bowdenzugstellschr.	(6049)
-	.21.1826		1	Bowdenzugstellschr.	(6049-1)
10	.21.1711		1	Leerlaufdüse	(1034-25)
11	.21.1626		1	Führungsschraube	(1035)
12	.21.1712		1	Pumpennadeldüse	(6124-1)
13	.21.1713		1	Pumpenkolben	(6126-1)
14	.21.1620	0,40	1	Pumpenventilplätt.	(6127)
15	.21.1714		1	Pumpenventilschr.	(6128-1)
16	.21.1717		1	Pumpenfeder	(6129-1)
17	.21.1715		1	Pumpenanschlagschr.	(6130-1)
18	.21.1743		1	Hauptdüse	(1031-80)
19	.21.1631		1	Dichtung	(1032)
21	.21.1630		1	Pumpenverschlußschr.	(6125-1)
21	.21.1629		1	Sicherungsfeder	(6024)
22	.21.1658		1	Anschlagschraube	(6023)
23	.21.1627		1	Leerlaufregul.schr.	(1036)
24	.21.1614		1	Sechskantmutter	(1018)
25	.21.1724		1	Führungsschraube	(6139)
26	.21.1645	0,50	1	Mutter	(6091)
27	.21.1726	3,50	1	Klemmring	(8024)
28	.21.1644	1,50	1	Bundschraube	(6027)
29	.21.1633	0,50	2	Linsensenkschraube	(6060)
30	.21.1632		1	Schwimmergeh.deckel	(6009-2)
31	.21.1725	1,30	1	Dichtung	(6015)
32	.21.1634		1	Schwimmer	(1020)
33	.21.1636		1	Nadelsitzbuchse	(6043)
34	.21.1635		1	Schwimmernadel	(6061-1)
35	.21.1637		2	Dichtung	(6118)
36	.21.1638		1	Ansatzmutter	(6117)
37	.21.1631		1	Dichtung	(1032)
38	.21.1639		1	Schlauchnippel	(6063)
39	.21.1640		1	Kraftstoffsieb	(6092)

Tafel 7 Gemischbildung - Pallas

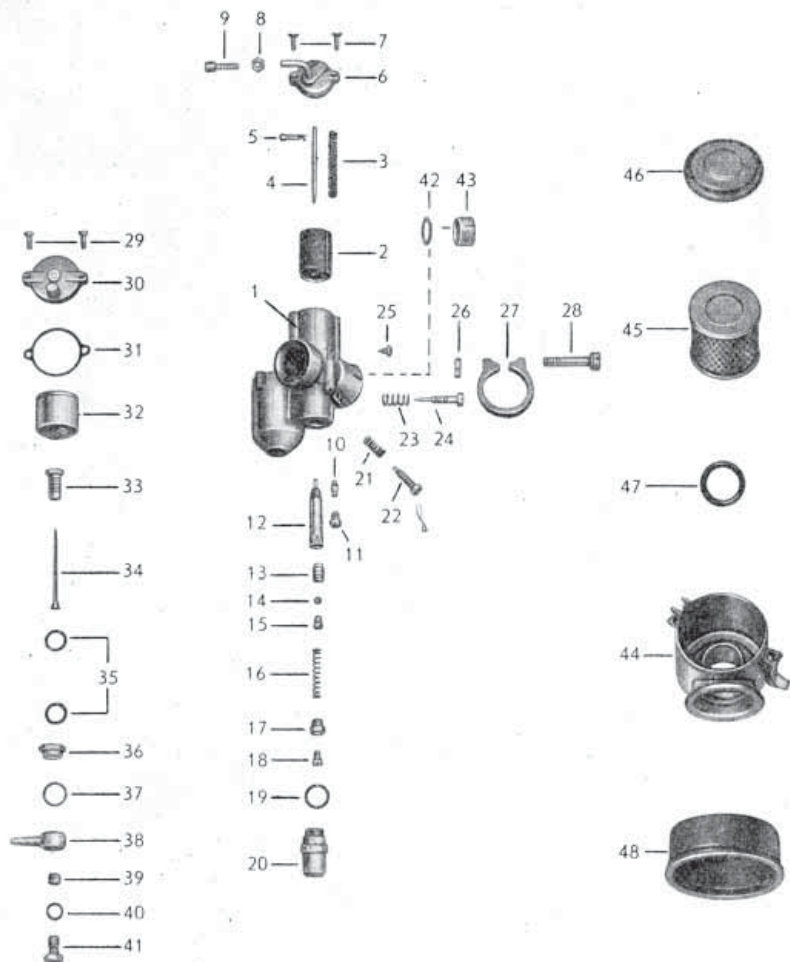

Tafel	Bild	Zeichngs-Nr.	€	Stück	Bezeichnung	Bemerkung
7	40	.21.1641		1	Dichtung	(2016)
	41	.21.1642	7,50	1	Hohlschraube	(6062)
	42	.21.1827		1	Isolierscheibe	(6141)
	43	.21.1828	9,50	1	Isolierbuchse	(6143)iV.
	-	.21.1870		1	Micronic-Luftfilter,	vollst.
	44	.21.1823	35,00	1	Filtertopf	g.
	45	.21.1723	12,00	1	Micronic-Filtereinsatz	
	46	.21.1820	10,00	1	Filterdeckel "Neuteil"	
	47	.21.2011	1,00	1	Gummiring	
	48	.11.1683	13,00	1	Gummimanschette	
ohne Bild		.21.1301P	4,00	1	Dichtungs-Satz kpl. für Pallas-Vergaser	
		.21.1718	3,50	1	Klemmring für Filtergehäuse	
		.21.1721	0,50	1	Mutter	
		.21.1722	1,50	1	Bundschraube	

Tafel 8 Gemischbildung - Bing

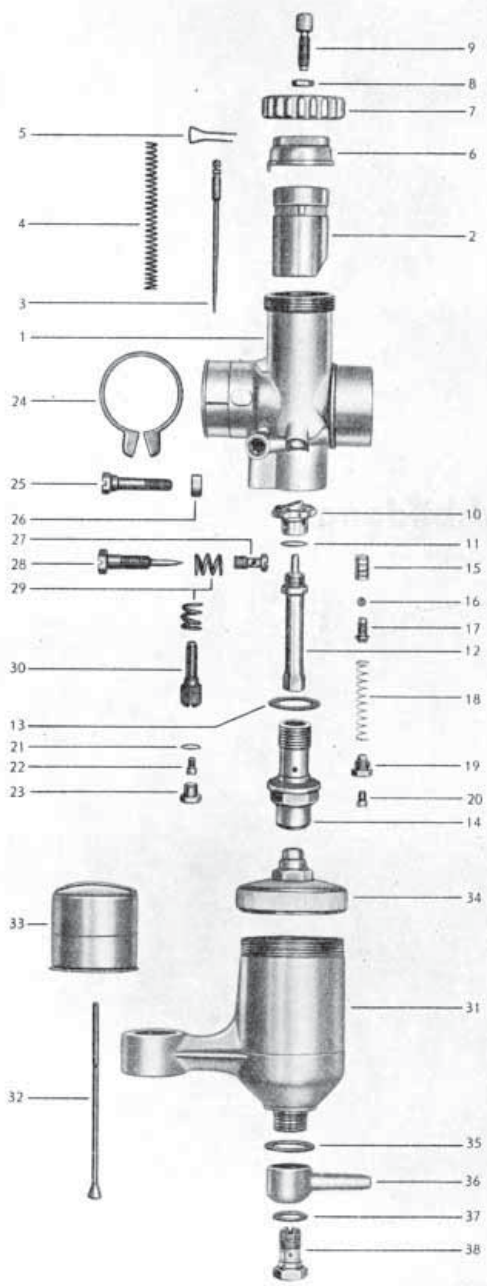

Tafel	Bild	Zeichnung-Nr.	€	Stück	Bezeichnung	Bemerkung
8		.21.1300	255,00	1	Vergaser“Bing“	vollst. 1/22/355
	1	.21.1830		1	Verg.-Gehäuse nicht lieferbar	
	2	.21.1834	13,00	1	Gasschieber	(22-358)
	3	.21.1843	4,00	1	Düsenadel	(46-925)
	4	.21.1852	0,50	1	Schieberfeder	(60-110)
	5	.21.1854	0,30	1	Klemmbügel	(61-400)
	6	.21.1831	3,00	1	Deckelplatte	(20-050)
	7	.21.1832	5,00	1	Deckelverschraubung	(21-480)
	8	.21.1838	0,30	1	Sechskantmutter	(42-605)
	9	.21.1845	1,50	1	Stellschraube	(50-050)
	10	.21.1835	6,50	1	Mischkammereinsatz	(25-010)
Satz	*11	.21.1857	0,30	1	Dichtring	(65-134)
	12	.21.1842	60,00	1	Pumpenzylinder	(45-521)
*	13	.21.1858	0,30	2	Dichtring	(65-241)
	14	.21.1848	20,50	1	Abschlußschraube	(50-280)
	15	.21.1833	2,50	1	Pumpenkolben	(22-010)
*	16	.21.1855	0,30	1	Ventilplättchen	(65-035)
	17	.21.1849	2,00	1	Verschraubung	(50-340)
	18	.21.1851	0,50	1	Feder	(60-090)
	19	.21.1847	1,80	1	Verschlußschraube	(50-120)
	20	.21.1840	3,00	1	Hauptdüse 80-100 angeben	(44-031)
	21	.21.1856	0,30	1	Dichtring	(65-102)
	22	.21.1985	3,00	1	0030 Leerlaufdüse	(44-031)
		.21.1986	3,00	1	0035 Leerlaufdüse	
	23	.21.1837	1,00	1	Sechskantschraube	(40-705)
	24	.21.1850	3,00	1	Klemmring, BAND	(59-045)
	25	.21.1836	1,50	1	Klemmschraube	(40-622)
	26	.21.1839	0,50	1	Mutter	(42-611)
	27	.21.1841	4,20	1	Leerlaufdüse	(44-540)
	28	.21.1844	4,50	1	Luftregulierschraube	(50-018)
	29	.21.1853	0,50	1	Feder	(60-280)
	30	.21.1846	2,50	1	Stellschraube	(50-080)
	31	.21.1860	33,00	1	Schwimmergehäuse	(30-140)
	32	.21.1864	3,50	1	Schwimmernadel	(47-960)
	33	.21.1863	19,00	1	Schwimmer 7gr.	(35-072)
	34	.21.1861	10,00	1	Schwimmergehäused.	(32-721)
	35	.21.1867	0,30	1	Dichtring	(65-191)

‘HINWEIS’: Div. Vergaserteile können bis um 7% teurer werden laut Bing!

Tafel 8 Gemischbildung - Bing

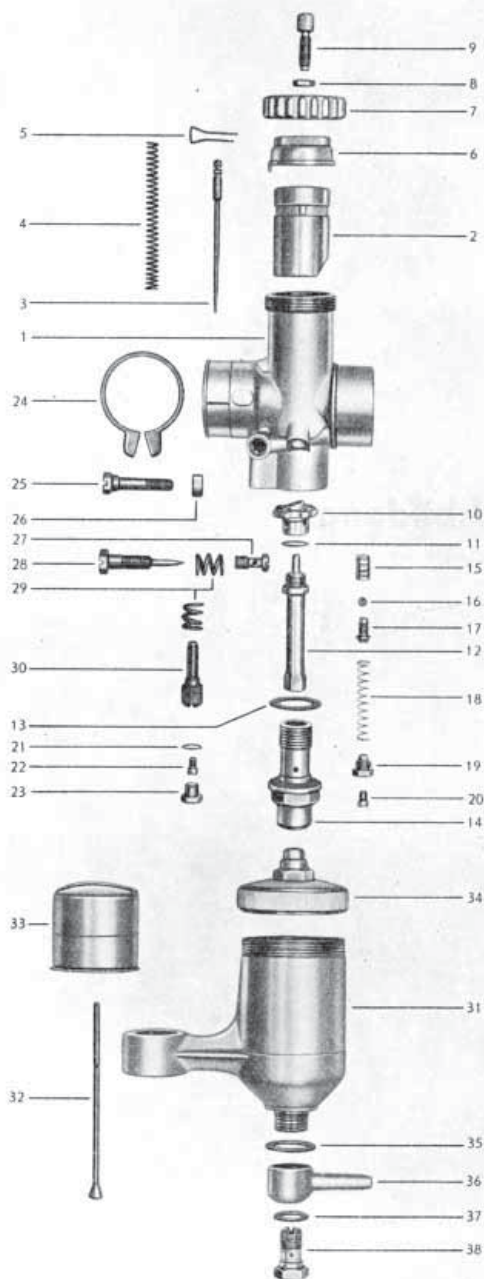

AH
 KARBURAT
 KD 333

Tafel	Bild	Zeichnungs-Nr.	€	Stück	Bezeichnung	Bemerkung
8	36	.21.1862		1	Schlauchschwenk-anschluß	(34-030)
*	37	.21.1866	0,30	1	Dichtring	(65-135)
	38	.21.1865	6,00	1	Bef. Schraube Orig.	(50-938)
		.21.1859	88,50	1	Beschleunigungspumpe kpl.	
ZUBEHÖR		.21.1298	12,00	1	Kältebrücke vermindert die Wärmeübertragung auf den Vergaser weitgehend (Siehe auch Tafel 9)	
*	Satz	.21.1301	3,00	1	Dichtungssatz kpl.für den Bing-Vergaser 1/20/55 mit den unten aufgeführten Dichtungen	

Die unten aufgeführten Vergaserteile benötigen Sie für Vergaser

mit dem neuen großen Schlauchschwenkanschuß

*		.21.1867 N	0,30	1	Dichtung für neuen Anschluß
*		.21.1866 N	0,30	1	dto. unten
		.21.1862 N	7,00	1	Schlauchanschluß neue Ausfüh.
		.21.1865 N	7,50	1	Bef.-Schraube neue Ausfüh.

** Diese Teile sind im Dichtungssatz enthalten !*

**Zum Vergaser 1/22/355
Preis inkl. Umbau für alten
Schlauch-Schwenk-Anschluß**

Tafel 9 Luftabführungsanlage / Auspuffanlage

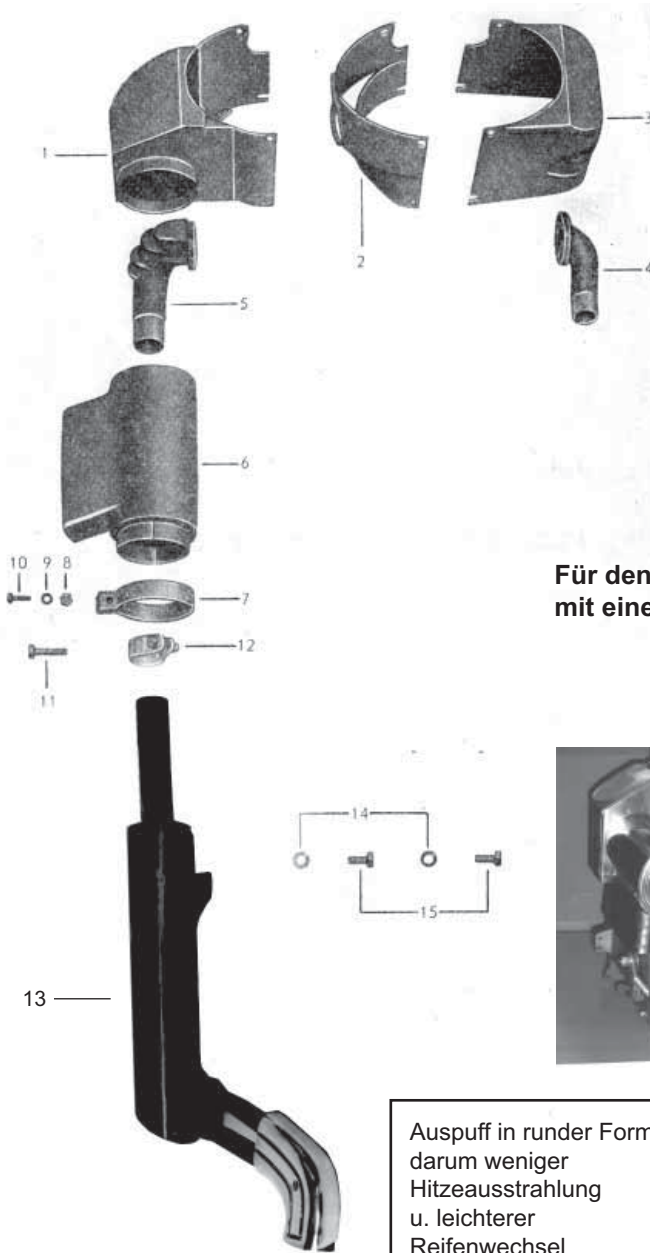

**Für den Typ 103 A 0
mit einem Endrohr**

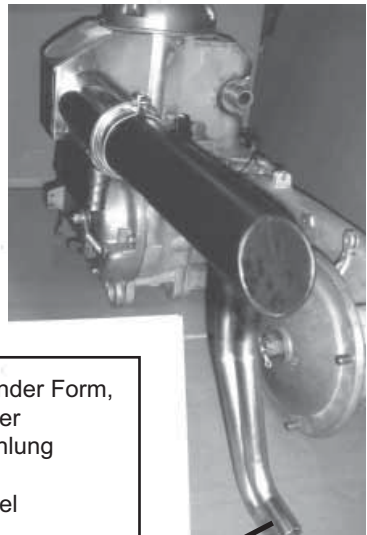

Auspuff in runder Form,
darum weniger
Hitzeausstrahlung
u. leichter
Reifenwechsel

Endrohr aus VA.

Tafel	Bild	Zeichnungs-Nr.	€	Stück	Bezeichnung	Bemerkung
9	1	.21.1289	55,00	1	Luftabführungsblech Ausp.	NEU Sp. VA
	2	.21.1290	30,00	1	Innenwand Spiegel VA	NEU IV.
	3	.21.1296	25,00	1	Luftabführungsblech, Ans.	g.
		.21.1296N	50,00	1	dto. Neuteil aus Spiegel VA	
	4	.21.1299	15,50	1	Ansaugkrümmer	
	5	.21.1310	67,50	1	Auslaßkrümmer "D-Produkt"	NEU
	6	.21.1311	50,00	1	Luftabführungsrohr	NEU Sp. VA
	7	.21.1308	5,50	1	Rohrschelle	VA.
	8	.4.00934.009	0,30	1	Sechskantmutter	
	9	.4.00127.014	0,30	1	Federring	
	10	.4.00933.031	0,30	1	Sechskantschraube	
	11	.4.00931.051	0,50	1	Sechskantschraube	
	12	.21.1420	4,00	1	Norma - Spannschelle	
	13	.21.1314	100,00	1	Auspuff "verbesserte Ausführ."	
	14	.4.00127.019	0,30	2	Federring	
	15	.4.00933.046	0,50	2	Sechskantschraube	
o.Bild 4		.21.1678	16,50	1	Ansaugkrümmer mit Pertinax-Buchse wie beim Pallas	AT.
		.21.1677	8,00	1	Ersatzbuchse für 21.1678	

Zum Auspuff:

Runde Ausführung, Endrohre jedoch gleich wie beim Originalauspuff. Auch der Klang usw. ist gleich.

Vorteil:

Tank u. Reifen sind der Hitzeausstrahlung nicht mehr so stark ausgesetzt, da mehr Luftzwischenraum vorhanden ist. "Sehr stabil"

**Jetzt mit Abschirmblech und anderem Innenrohr.
(Nicht mehr zu laut)**

ZUBEHÖR .11.1349 30,00 1 Auspuffblende, Alu poliert, kpl.

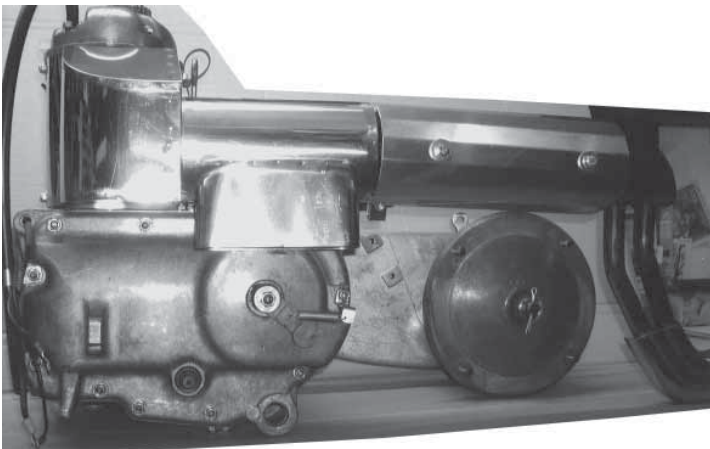

Tafel 10 Schwingarm

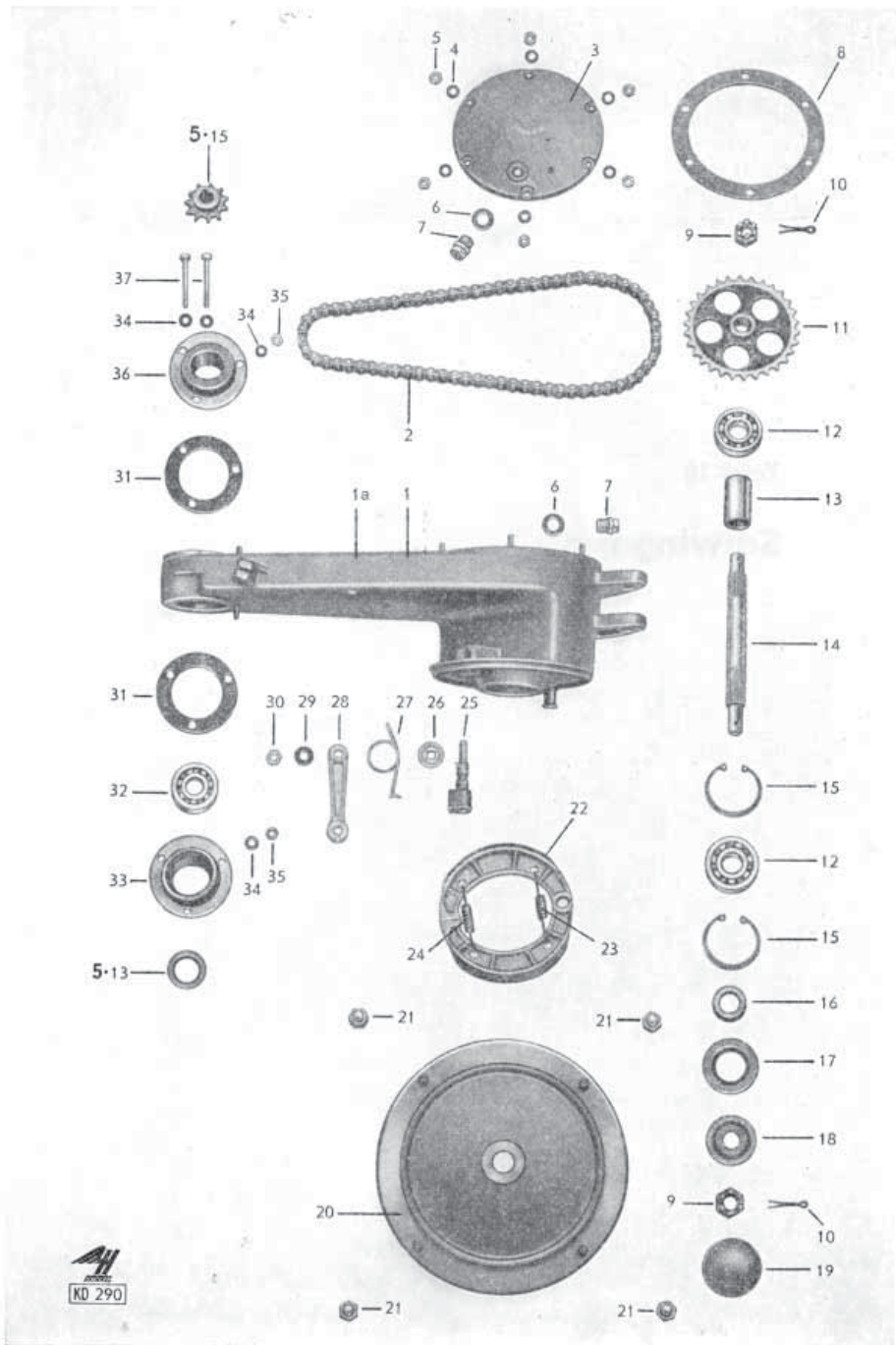

Tafel	Bild	Zeichnungs-Nr.	€	Stück	Bezeichnung	Bemerkung
10*	1	.21.1784	44,00	1	Schwingarm	g.
	-	.4.00835.005	0,50	1	Stiftschraube	
	-	.4.00835.002	0,30	1	Stiftschraube	
	-	.4.00835.003	0,50	2	Stiftschraube	
	2	.21.1157	28,50	1	Einfach-Rollenkette	JWIS.
	3	.21.1449	18,00	1	Deckel VA-verchromt ohne Loch	
oder	3	.21.1446	44,00	1	Deckel, Alu poliert	
	-	.4.00126.001	0,30	6	Scheibe	
	-	.4.07603.002	0,30	6	Aludichtring	für Aludeckel
	4	.4.00934.009	0,30	6	Sechskantmutter	VA
*	7	.4.00910.002	2,50	1	Verschlußschraube ohne Magnet	
oder	7	.21.1184	3,50	1	Stopfen für Plastikdeckel	
	6	.4.07603.026	0,50	1	Dichtring für 4.00910.002	
	7	.21.1084	4,50	1	Verschlußschraube mit Magnet	
	8	.21.1162	2,50	1	Dichtung (für Plastikdeckel)	
oder	8	.21.1460	3,50	1	Dichtung für Aludeckel	
	9	.4.00935.008	2,00	2	Kronenmutter	
	10	.4.00094.023	0,30	2	Splint	
	11	.21.1156	58,00	1	Kettenrad Z=30 Solo „D“Prod.	
	-	.21.1007	58,00	1	Kettenrad Z=31 Beiw.“D“Prod.	
	-	.4.00988.001	0,30		Paßscheibe	
	12	.4.00625.039	9,50	2	Ringrillenlager	
	13	.21.1154	8,00	1	Abstandshülse	verstärkt
	14	.21.1177	44,00	1	Antriebswelle	NEU Anfrage
	15	.4.00472.021	1,00	2	Seegerring	
	16	.21.1002	6,00	1	Abstandshülse für Radialdiring	
	17	.21.1170	6,00	1	Radialdichtring	
	18	.99.1164	5,00	1	Halteblech	
	19	.99.1163	5,00	1	Schutzkappe	
	20	.21.1188	120,00	1	Hinterere Radnabe, 4-Loch	g. ca.
	21	.11.1185	4,50	4	Radmutter	VA
	-	.4.00127.020	0,30	5	Federring (ab Fg.-Nr. 0255 101)	
	-	.4.00934.015	0,30	5	Sechskantm. (ab Fg.-Nr. 0255 101)	
	22	.99.1009	19,50	1	Paar Bremsbacken, Orig.-Stärke	
oder		.99.1009 AT	22,50	1	Paar Bremsbacken, Orig.-Stärke im Austausch neu beklebt	
oder		.99.1009 UE	24,50	1	dto. in Übergröße 4,5mm	

**Zu den Bremsbacken AT: Diese haben eine bessere
Bremswirkung als die neuen Bremsbacken.
Darum empfehlen wir diese !!!**

Tafel 10 Schwingarm

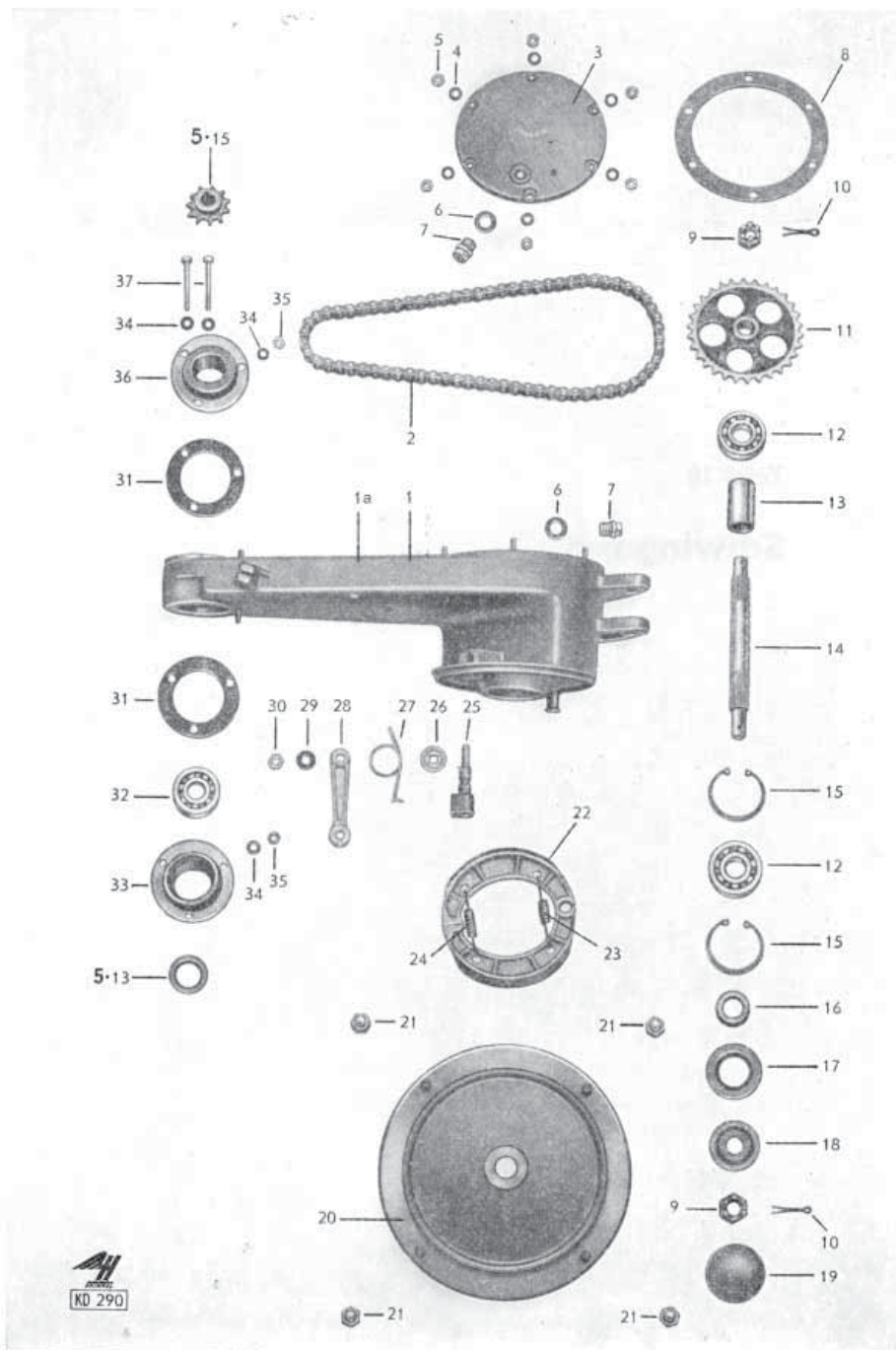

Tafel	Bild	Zeichnungs-Nr.	€	Stück	Bezeichnung	Bemerkung
10	23	.99.1004	1,00	1	Zugfeder am Stützbolzen	
	24	.99.1003	1,00	1	Zugfeder am Bremsschlüssel	
	25	.21.1005	18,00	1	Bremsschlüssel = lang	g.
	26	.99.1002	10,50	1	Stirnzahnscheibe	
	27	.21.1003	3,50	1	Rückholfeder	VA
	28	.11.1183	13,00	1	Bremshebel, Hinterrad	g.
	29	.4.00137.014	0,30	1	Federscheibe	VA.
	30	.4.00934.015	0,30	1	Sechskantmutter	VA.
	31	.21.1152	1,00	2	Dichtung	
	32	.4.00625.047	8,50	1	Ringrillenlager	
*	33	.21.1151		1	Lagerhülse = Satz	AT
	34	.4.07603.002	0,30	4	Dichtring	
	35	.4.00934.010	0,30	2	Sechskantmutter	VA
*	36	.21.1150		1	Lagerhülse = Satz	AT
	37	.4.00931.031	0,50	2	Sechskantschraube	

Tafel	Bild	Zeichnungs-Nr.	€	Stück	Bezeichnung	Bemerkung
*	33+36	.21.1153	72,00		Satz kpl. Hülsen u.Buchsen <i>Tauschteile vorab einsenden</i>	AT.
5 -	15	.99.1159	42,50	1	Kl.vord.Ritzel 11 Z Solo „D“	
5 -	15	.21.1166	45,00	1	Kl.vord.Ritzel 10 Z.Seitw.“D“	
5 -	14	.4.06888.005	0,50	1	Scheibenfeder = Keil f.Ritzel	
5 -	13	.4.06504.008	5,00	1	Radialdichtung 25 x 35 x 7	
5 -	17	.4.00936.008	1,00	1	Linksgewinde - Mutter	
5 -	16	.99.1042	1,00	1	Sicherungsblech	A
1 -	39	.99.1021	1,00	2	O.Ring für Schwingarmlager	
* zu	1a	.3.0435	8,00	1	Entlüftung für den Schwingarm diese verhindert den Überdruck, wie bei den Rennrollern.	

Sämtliche von uns gelieferten Bremsbacken sind jeweils asbestfrei.

Bitte beachten Sie !!!

Alle Preise sind inklusive Mehrwertsteuer !

Tafel 11 Motorlagerung

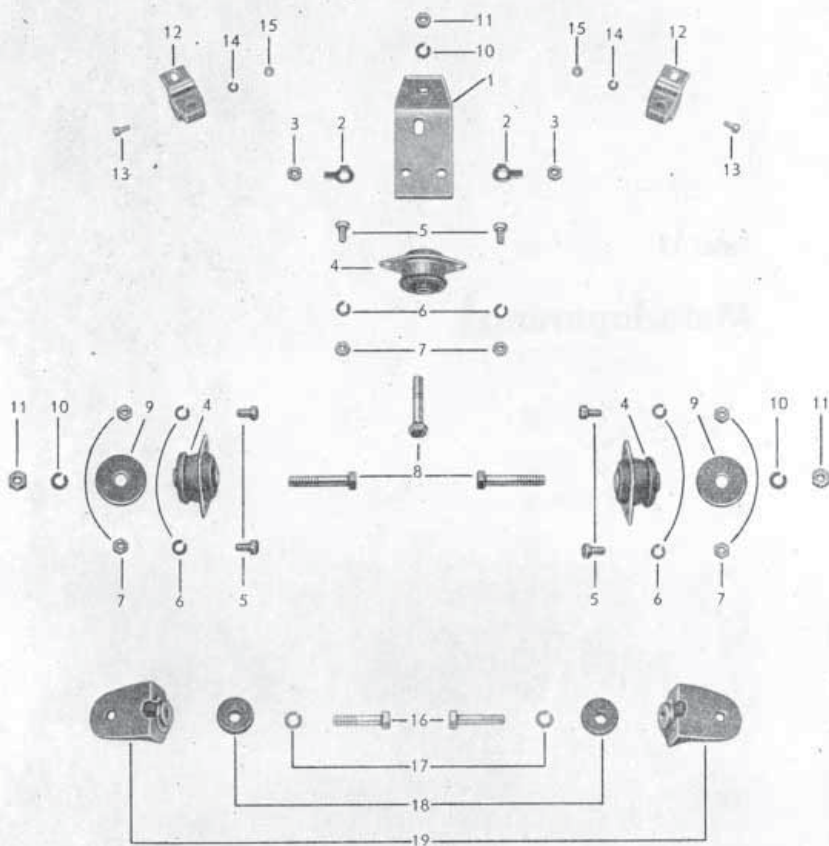

Tafel	Bild	Zeichnungs-Nr.	€	Stück	Bezeichnung	Bemerkung
11	1	.21.1744	18,00	1	Bügel für Motoraufhängung	
	2	.21.1113	1,50	1	Sicherungsblech	
	3	.4.70616.001	0,30	2	Sechskantmutter, M 10, flach	
*	4	.99.1229	26,00	3	Motorlager wie orig.*NEUTEIL*	
*	4	.3.0020	3,00	3	Satz VA.-Schrauben kpl. mit Scheibe für ein Motorlager Pos. 5 - 11	
	5	.4.00933.041	0,50	6	Sechskantschraube	
	6	.4.00127.020	0,30	6	Federring	
	7	.4.00934.015	0,30	6	Sechskantmutter	
	8	.4.00931.073	1,00	3	Sechskantschraube	VA
	9	.99.1228	0,50	2	Sicherungs-Scheibe	
	10	.4.00127.022	0,30	3	Federring	
	11	.4.00934.020	0,30	3	Sechskantmutter	
	12	.11.1663	13,50	2	Gummielement	Anfrage
oder		.11.1663A	2,50	2	dto. Alternativ (stabiler)	
	13	.4.00912.016	0,30	2	Imbusschraube	
	14	.4.00127.014	0,30	2	Federring	VA.
	15	.4.00934.009	0,30	2	Sechskantmutter	VA.
	16	.4.00931.070	1,00	2	Sechskantschraube	VA.
	17	.4.00127.022	0,30	2	Federring	
	18	.21.1109	3,00	2	Unterlagscheibe	
	19	.21.1111	12,50	2	Lagerbügel	g.

Montage der Motorlager

rechtes Lager von OBEN auf den RAHMEN legen und LINKES von UNTEN an den RAHMEN montieren.

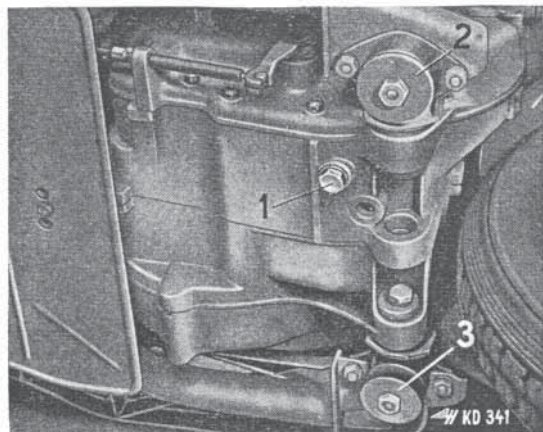

Tafel 12 Rahmen

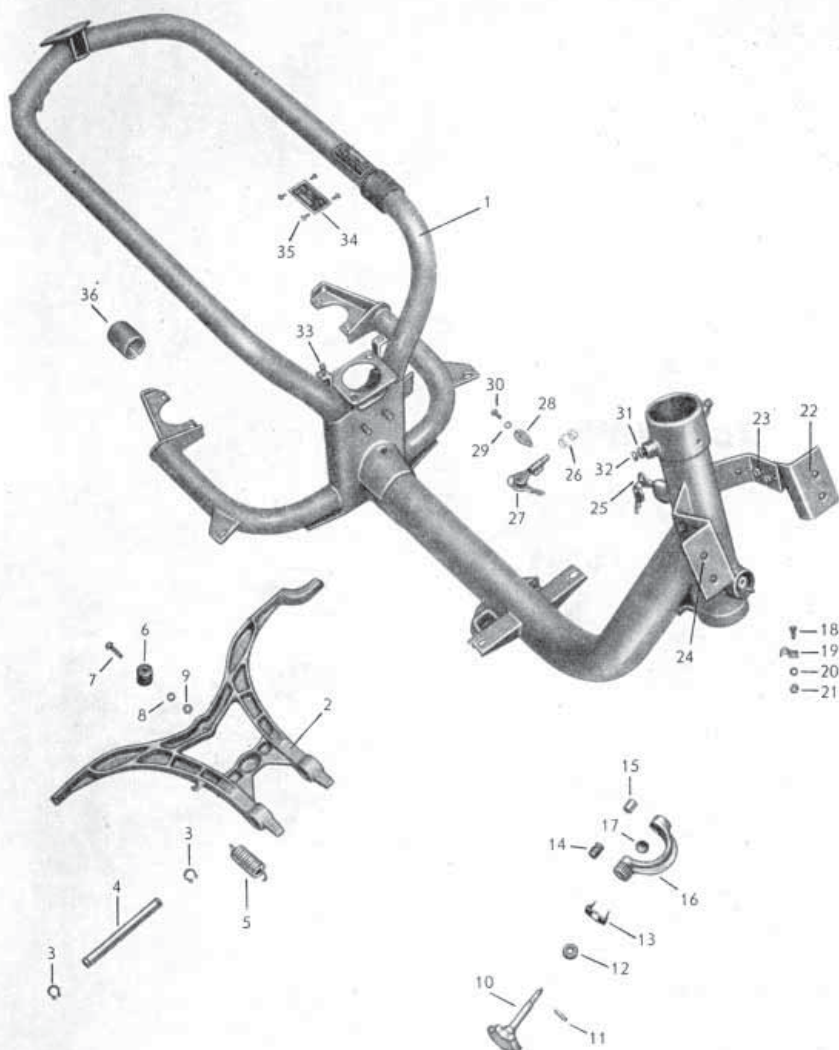

Tafel	Bild	Zeichnungs-Nr.	€	Stück	Bezeichnung	Bemerkung
12	1	.11.1664		1	Rahmen	g. Anfrage

Bilder ab Fahrgestell-Nr. 189 950

siehe Seite 48

=====

2		.11.1803	60,00	1	Ständer	Nachbau
		.11.1457	48,50		Schloss-Satz gleichschließend	
3		.4.00471.007	0,30	2	Seegerring	
4		.11.1606	6,50	1	Bolzen	
5		.11.1805	3,00	1	Zugfeder	
6		.11.1804	0,50	1	Rundpuffer	
7		.4.00084.032	0,30	1	Zylinderschraube	VA.
8		.4.00433.003	0,30	1	Scheibe	VA.
9		.4.00934.004	0,30	1	Sechskantmutter	
12		.11.1026	0,50	1	Kabelmuffe	
-		.11.2083	80,00	1	Lenkungsdämpfer Beiwagen iV.	
17		.11.1451		1	Gummipfropfen	
18		.4.00933.005	0,30	1	Sechskantschraube	VA.
19		.4.72571.001		1	Befestigungsschelle	
20		.4.00127.006	0,30	1	Federring	
21		.4.00934.004	0,30	1	Sechskantmutter	VA.
22		.11.1432	13,00	1	Haltewinkel "links"	g.
24		.11.1433	13,00	1	Haltewinkel "rechts"	g.
25		.11.1971	21,00	2	Schlüssel, Nachfertigung	
26		.11.1014	0,50	1	Druckfeder	
27		.11.1434	23,50	1	Sicherheitsschloss, So.-Anfert.	
oder		.11.1457	48,50	1	Schloß-Satz gleichschließend	
28*		.11.1013S	2,10	1	*Satz für Lenkschloss	
28*		.11.1013	1,50	1	Abschlußdeckel	
29*		.4.00137.002	0,30	1	Federscheibe	
30*		.4.01476.007	0,30	1	Kerbnagel	
31*		.4.00127.014	0,30	2	Federring	
32		.4.00933.021	0,30	2	Sechskantschraube	VA.
33		.4.00084.039	0,30	2	Zylinderschraube	
		.4.00127.010	0,30	1	Federring	
34		.11.1661	8,50	1	Typenschild	
35		.4.01476.001	0,30	4	Kerbnagel	
36		.11.1015	2,00	2	Gummischlauch	

Tafel 12 a Rahmen

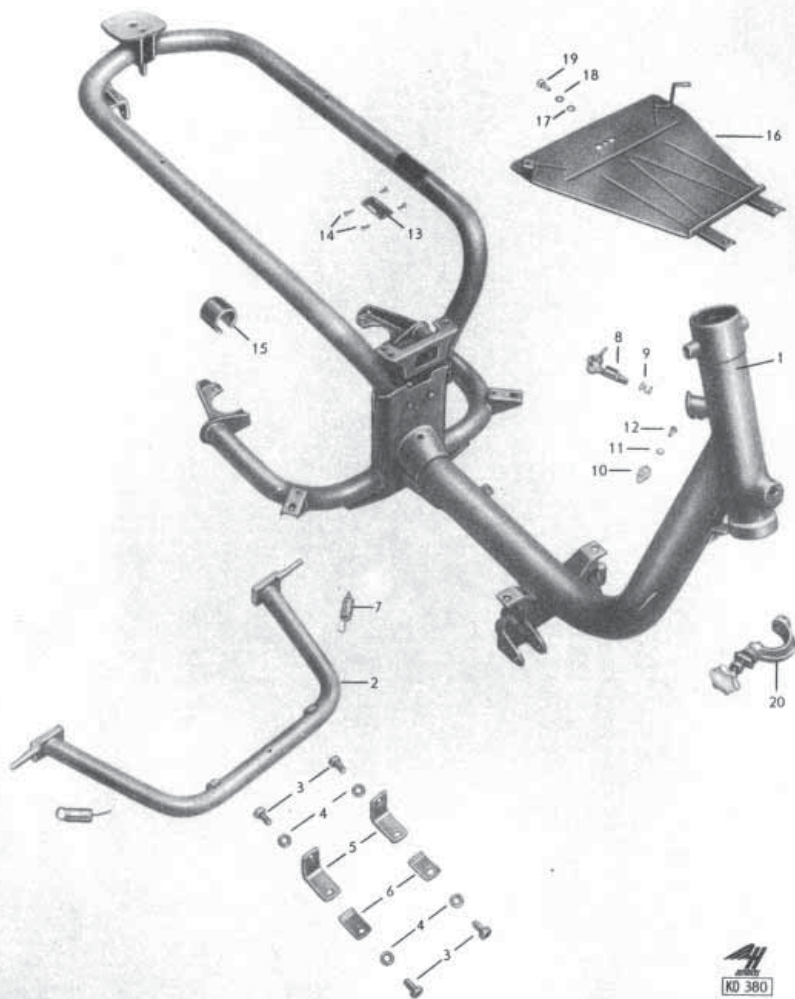

ab Fg.-Nr. 189 950

Tafel	Bild	Zeichnungs-Nr.	€	Stück	Bezeichnung	Bemerkung
12a	1	.11.1212	130,00	1	Rahmen	g. Anfrage
	2	.11.1211	55,00	1	Ständer	VA
	4	.4.00127.020	0,30	4	Federring	VA
	3	.4.00933.046	0,50	4	6-Kantschraube	VA
	5	.11.1208	4,50	2	Befestigungswinkel	
	6	.11.1350	2,50	2	Blattfeder	VA
	7	.11.1209	3,00	2	Zugfeder	VA
	8	.11.1434	18,50	1	Lenkschloss	So.Anfertigung
	-	.11.1971	21,00	2	Schlüssel, nachfertigen	
	9	.11.1014	0,50	1	Druckfeder	
	10	.11.1013	1,50	1	Abschlußdeckel	
	11	.4.00137.002	0,30	1	Federscheibe	
	12	.4.01476.007	0,30	1	Kerbnagel	VA.
	13	.11.1661	8,50	1	Typenschild	
	14	.4.01476.001	0,30	4	Kerbnagel	
	15	.11.1015	2,00	2	Gummischlauch	
	16	.11.1341	40,00	1	Unterschutz	VA
	17	.4.09021.004	0,30	1	Scheibe	VA
	18	.4.00127.014	0,30	1	Federring	VA
	19	.4.00933.026	0,30	1	6-Kantschraube	VA
	20	.11.2083		1	Lenkungsdämpfer	für Beiwagen

Zubehör .11.1210 3,00 2 Gummitülle zur Verlängerung des seitlichen Sporns am Ständer. Erleichtert das Auffinden des Sporns, besonders, wenn Sturzbügel angebracht sind.



Tafel 13 Vordergabel / Hinterradfederung

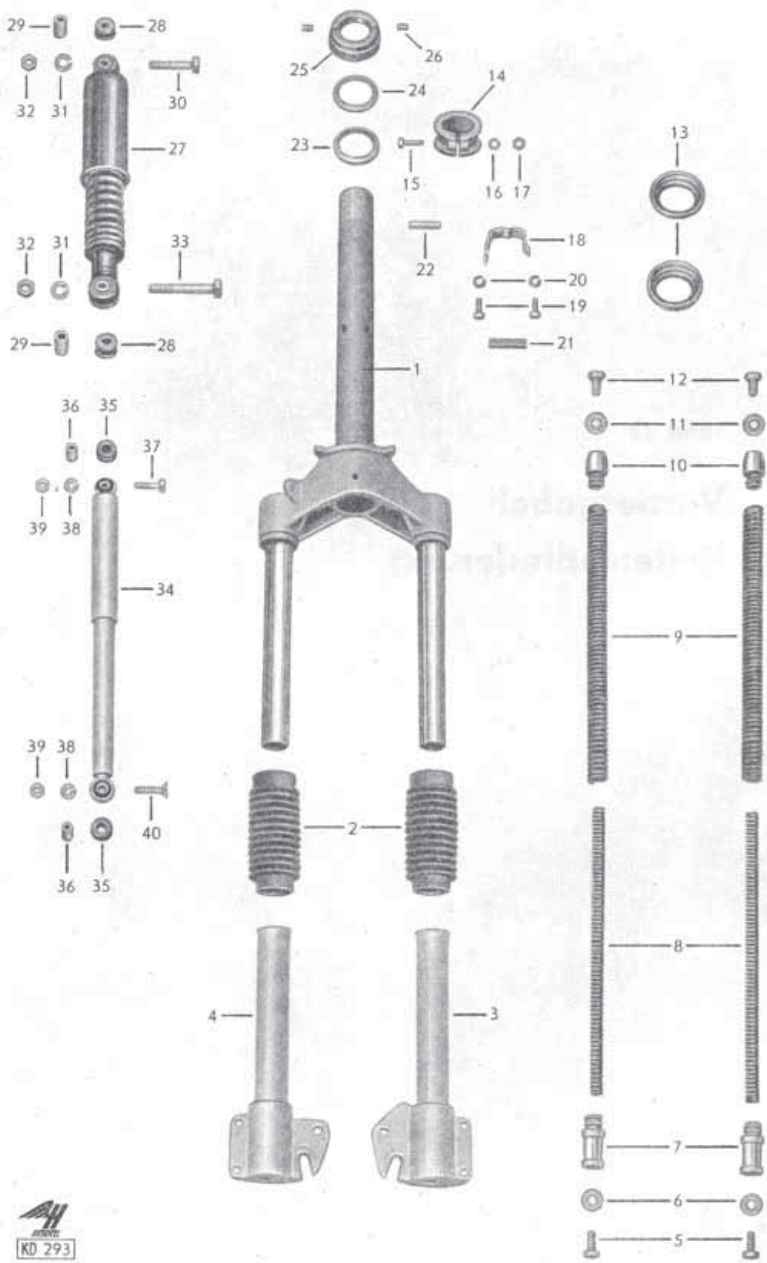

Tafel	Bild	Zeichnungs-Nr.	€	Stück	Bezeichnung	Bemerkung
13	-	.11.1167	245,00	1	Vordergabel, vollständig	g.
	1	.11.1160	92,00	1	Oberteil	g.
	2	.11.1153	9,00	2	Faltenbalg	Original
	3	.11.1161	90,00	1	Außenrohr rechts	Anfrage
	4	.11.1162	90,00	1	Außenrohr links	Anfrage
	5	.4.00933.046	0,50	2	6-Kantschraube	VA
	6	.11.1152	-	2	Dichtscheibe	ALU
	7	.11.1148	8,00	2	Federhalter, unten	g.
	8	.11.1155	10,50	2	Druckfeder, innen	g.
	9	.11.1154	12,50	2	Druckfeder, außen	g.
	10	.11.1147	8,00	2	Federhalter, oben	g.
	11	.11.1149	1,00	2	Scheibe	
	12	.11.1150	2,50	2	Sechskantschraube	
	13	.11.1038	10,50	2	Rahmenlaufring	im Austausch
	-	.11.1166	1,00	2	Dichtring für Laufringe	
	14	.11.1036	15,50	1	Klemmschelle	g.
	15	.4.00931.048	1,00	1	6-Kantschraube	10 K
	16	.4.00137.012	0,30	1	Federscheibe	
	17	.4.00934.020	0,30	1	Sechskantmutter	
	18	.11.1163	4,50	1	Kabelhalter	VA
	19	.4.00933.009	0,30	2	Sechskantschraube	
	20	.4.00137.006	0,30	2	Federscheibe	
	21	.11.1164	0,50	1	Unterlegstück mit Gummiband	
	22	.11.1040		1	Zylinderstift	
	23	.11.1151	10,50	1	Gabellaufring unten	Austausch
	24	.11.1039	10,50	1	Gabellaufring oben	nur Austausch
	-	.4.05401.006	3,50	66	Kugel Ø 5 mm	Satz komplett
	25	.11.1158	18,50	1	Ringmutter	g.
	26	.4.00551.023	0,50	2	Gewindestift	
	27	.11.1832	90,00	1	Federbein Hagon = verstellbar	
	28	.11.1733		2	Gummipuffer mit Pos. 30	
	29	.11.1734		2	Befestigungsbüchse	
	30	.4.00931.087	1,00	1	Sechskantschraube	VA
	31	.4.00127.025	0,30	1	Federring	VA
	32	.4.00934.023	0,30	1	Sechskantmutter	VA
	33	.4.00931.093	1,50	1	Sechskantschraube	VA
	34	.11.1156	68,50	1	Stoßdämpfer	
	-	.4.00125.020	0,30	2	Scheibe	VA

Tafel 13 Vorderradgabel / Hinterradfederung

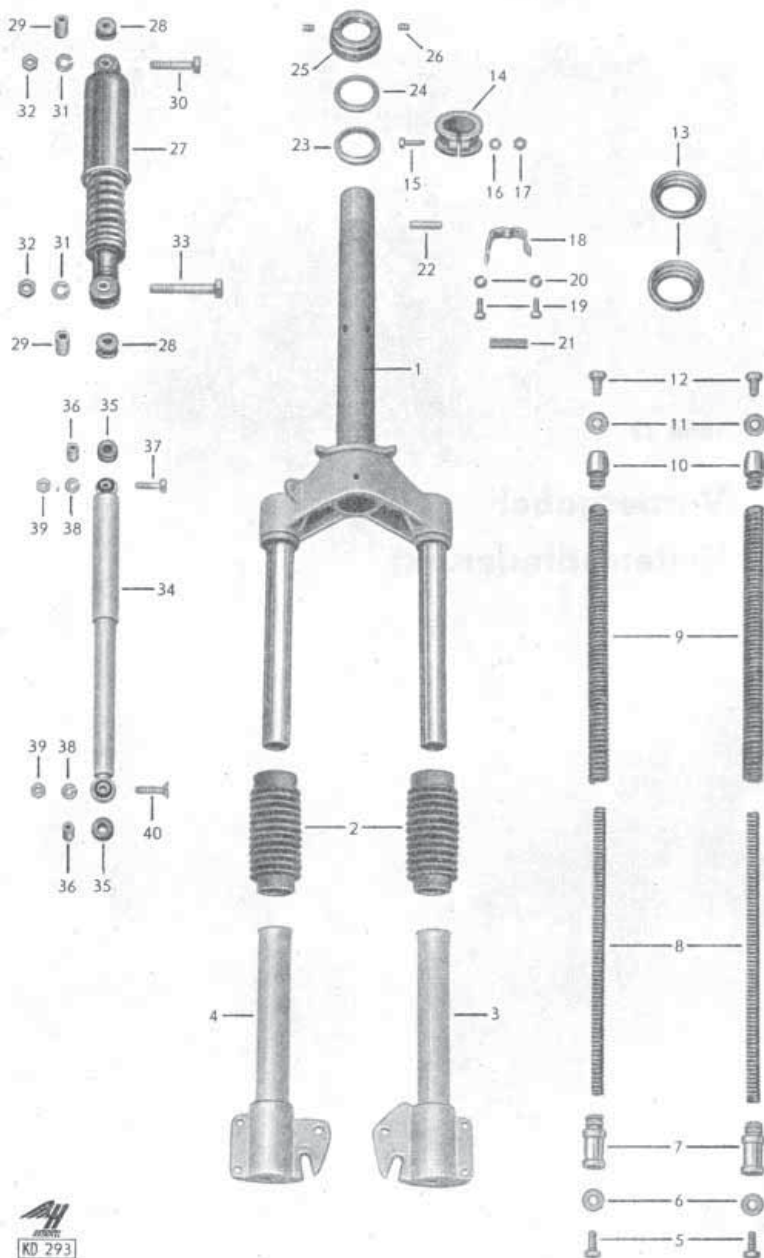

Tafel	Bild	Zeichnungs-Nr.	€	Stück	Bezeichnung	Bemerkung
13	35	.11.1736		2	Gummipuffer	
	36	.11.1737		2	Befestigungsbuchse	
	37	.4.00931.048	1,00	1	6-Kantschraube	10 K
	38	.11.1241	0,30	2	Scheibe	
	-	.4.00127.020	0,30	2	Federring	
	39	.4.00934.015	0,30	2	Sechskantmutter	
	40	.11.1159	1,00	1	Senkschraube	

Tafel 14 Vorderradnabe / Tachoantrieb / Kotflügel

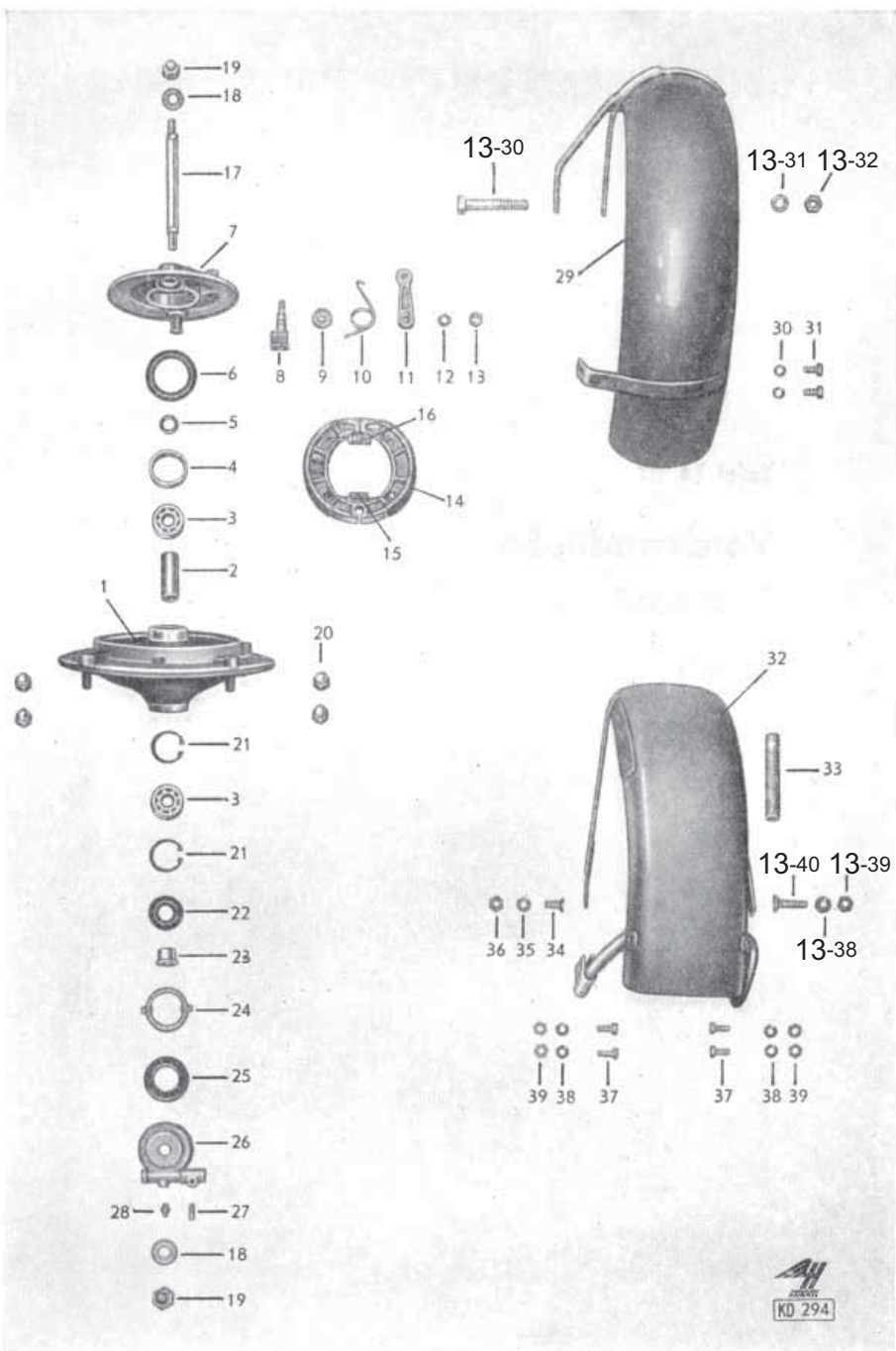

Tafel	Bild	Zeichnungs-Nr.	€	Stück	Bezeichnung	Bemerkung
14	1	.11.1180	50,00	1	Vorderradnabe m.Bremsring	g.
	2	.11.1170	3,50	1	Abstandshülse	
	3	.4.00625.018	6,50	2	Ringrillennlager	
	4	.11.1168		1	Ring	
	5	.99.1231	0,30	1	Paßscheibe	
	6	.11.1171	6,50	1	Radialdichtring	
	7	.11.1182 A0	50,00	1	Bremsscheibe	vollständig AT
	8	.99.1224	10,50	1	Bremsschlüssel	g.
	9	.99.1002	10,50	1	Stirnzahnscheibe	
	10	.11.1540	3,50	1	Rückholfeder	
	10*	.99.1238	2,50	1	Rückholfeder ab Fg.-Nr. 189 951	VA.
	11	.11.1541	13,00	1	Bremshebel	
	11*	.99.1232	18,00	1	Bremshebel ab Fg.-NBr. 189 95	g.
	-	.11.1202	5,00	1	Bremsbowdenzug ab Fg.-Nr. 189 951	
	12	.4.00137.014	0,30	1	Federscheibe	
	13	.4.00934.015	0,30	1	Sechskantmutter	
	14	.99.1009	19,50	1	Paar Bremsbacken, orig. Stärke	
	oder	.99.1009 AT	22,50	1	dto. im Austausch neu beklebt	
	oder	.99.1009 UE	24,50	1	dto. im Austausch Übergröße 4,5mm	
	15	.99.1004	1,00	1	Zugfeder	
	16	.99.1003	1,00	1	Zugfeder	
	17	.99.1225	23,00	1	Vorderradachse	
	18	.4.01440.008	0,50	2	Scheibe	
	dazu	.4.01440.010	0,50	2	Scheibe M 12	VA.
	19	.4.00986.002		2	Hutmutter orig. ausverk.	
nur		.4.01587.013	2,00	2	dto. aus VA. Din 1587	extra hoch
	20	.11.1185	4,50	4	Radmutter	VA
	21	.4.00472.014	0,30	2	Seegerring	
	22	.11.1173	4,00	1	Radialdichtring	
	23	.11.1169	4,50	1	Buchse	
	24	.11.1128	8,00	1	Mitnehmerring aus VA.	Neuteil
	25	.11.1127	1,00	1	Dichtung	
	26	.11.1140	135,00	1	Nabenantrieb Neuteil	Anfrage
	27	.11.1727	0,30	1	Schraube	A.
	28	.11.1728	0,50	1	Schmiernippel	
	29	.11.1686	ab 50,00	1	Kotflügel, hinten	Preis je Zustand
	30	.4.00127.020	0,30	1	Federring	
	31	.4.00933.048	0,30	2	6-Kantschrauben	
	32	.11.1106	ab 40,00	1	Vorderradkotflügel	Preis je Zustand
	33	.11.1665	1,00	1	Gummischlauch	
	34	.4.00063.032	0,30	1	Senkschraube	
	35	.4.00127.020	0,30	1	Federring	

**Zu den Bremsbacken AT: Diese haben eine bessere
Bremswirkung als die neuen Bremsbacken.
Darum empfehlen wir diese !!!**

Tafel 14 Vorderradnabe / Tachoantrieb / Kotflügel

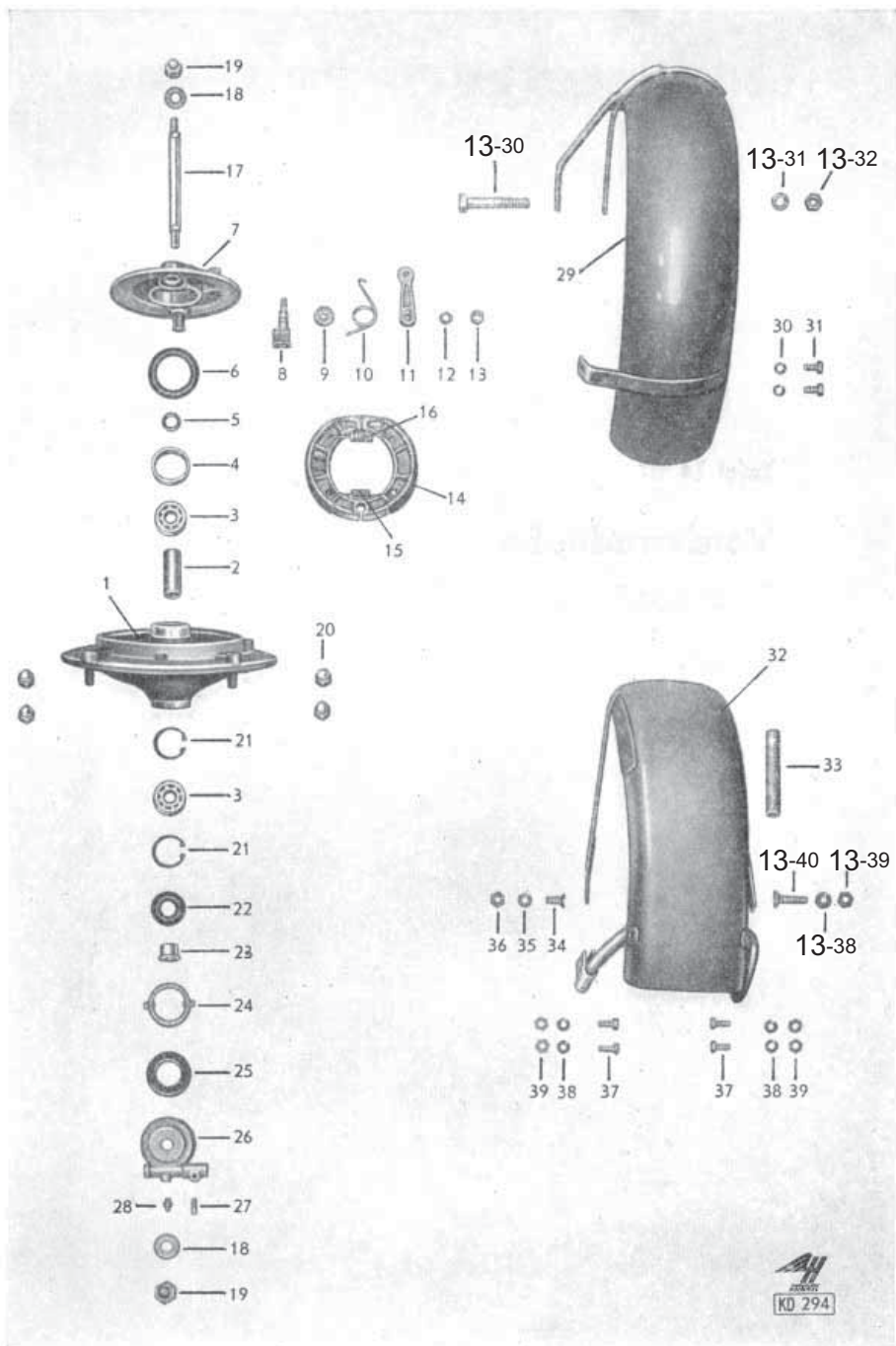

Tafel	Bild	Zeichnungs-Nr.	€	Stück	Bezeichnung	Bemerkung
14	36	.4.00934.015	0,30	1	6-Kantmutter	
	37	.4.00933.026	0,30	4	6-Kantschraube	VA
	38	.4.00127.014	0,30	4	Federring	VA
	39	.4.00934.009	0,30	4	6-Kantmutter	VA
Zubehör:		.9.0993	5,50	1	Schmutzlappen für Kotflügel vorne	



zu 7 .11.1182 A0 Diese hat das Gewinde für die Stellschraube
im Wiederlager auf der Bremsscheibe
.11.1182 Bestellnummer für die neuere Ausführung

Tafel 15 Felgen / Bereifung

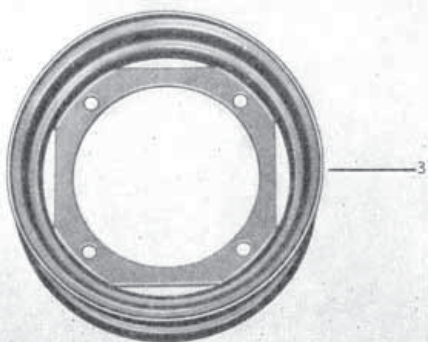
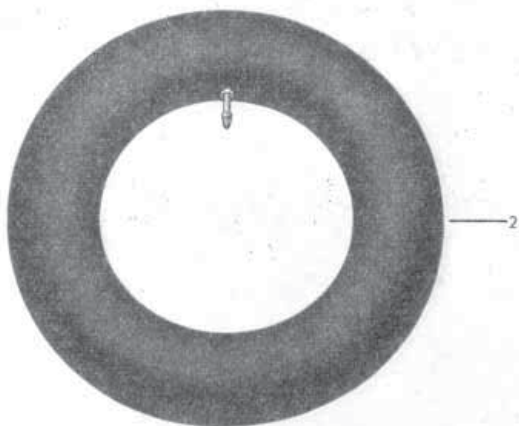
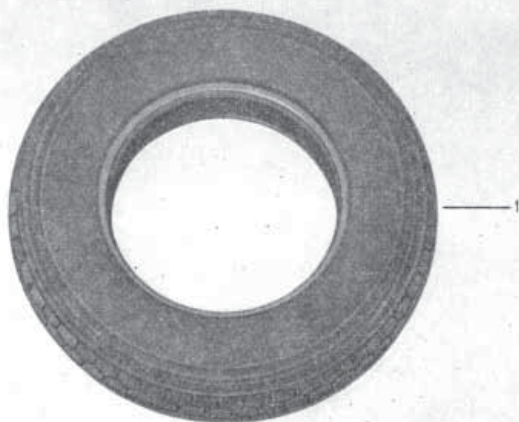

Tafel	Bild	Zeichnungs-Nr.	€	Stück	Bezeichnung	Bemerkung
15	1	.11.1913	35,00	3	Reifen "Continental"	original K 62
	2	.11.1910	9,50	3	Schlauch vollst. (Tiefbett)	
	3	.11.1186	38,50	3	Tiefbettfelge (2,50x10) g.	
	4	.11.1909		3	Reifen "Metzeler" Block C	(wie original)



Preise Pro Stück

Tafel 16 Verkleidung / Sitzkissen

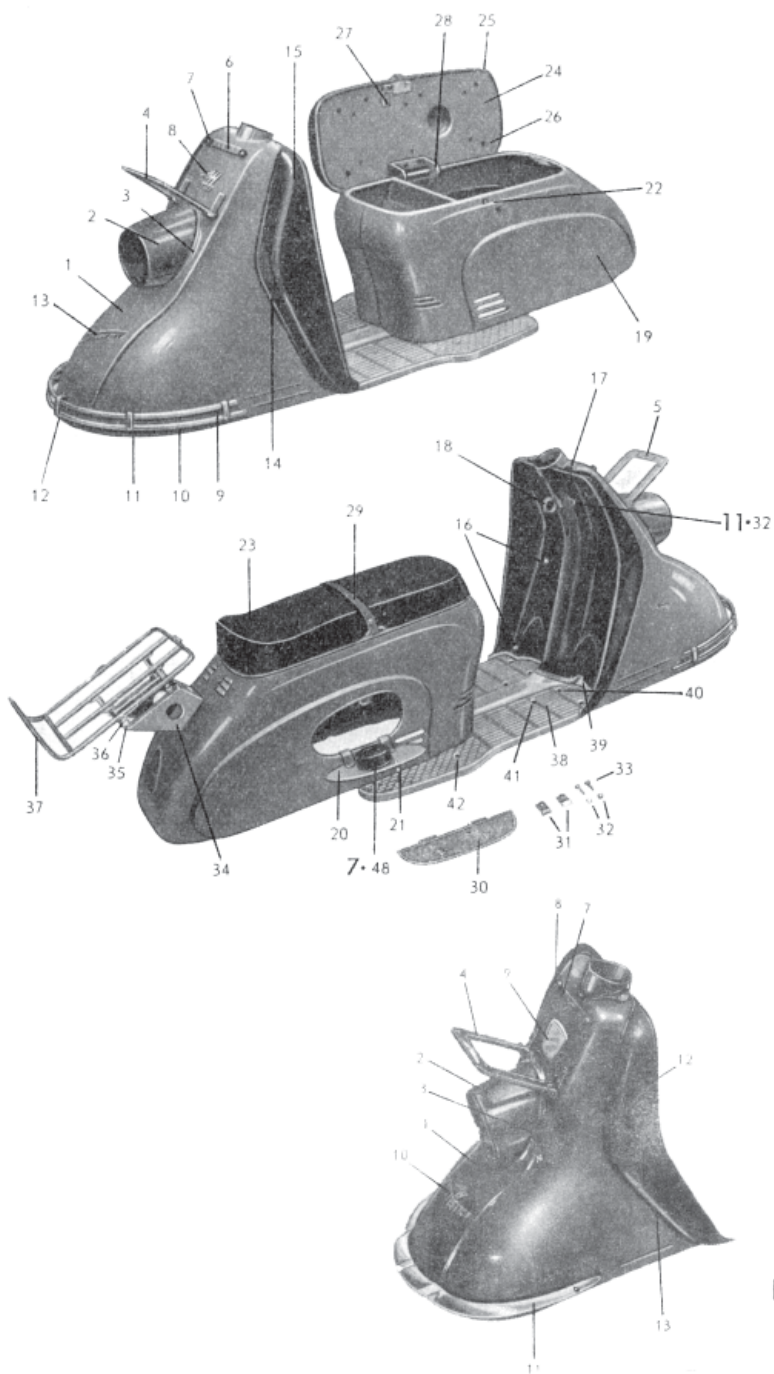

Tafel	Bild	Zeichnungs-Nr.	€	Stück	Bezeichnung	Bemerkung
16	1	.11.1675	130,00	1	Vorderradverkl.	g.Anfrage
	-	.11.1243	130,00	1	Vorderradverkl. ab FG.205001	"
	2	.11.1251	30,00	1	Scheinwerferhaube	g.
	3	.11.1028	2,50	1	Scheinwerferblende	Farbe ang.
	-	.4.00934.009	0,30	4	Sechskantmutter	0.10 VA.
	-	.4.00127.014	0,30	4	Federring	0.11VA.
	-	.4.00933.020	0,30	4	Sechskantschraube	
4		.11.1057	28,00	1	Gepäckträger	g.
	-	.4.00063.027	0,30	4	Senkschraube	VA
5		.11.1023	3,50	1	Blattfeder für Gepäckträger	VA
	-	.11.1022	3,50	1	Linsensenkbolzen	VA
	-	.4.01475.001	0,30	1	Kerbstift	
6		.11.1033	15,50	1	Riemenlasche,	g.
7		.11.1025	0,50	2	Türpuffer auch in "rotbraun"	
	-	.4.00084.026	0,30	2	Zylinderschraube	VA
	-	.4.00127.006	0,30	4	Federring	VA
	-	.4.00934.004	0,30	2	Sechskantmutter	
	-	.4.00084.019	0,30	2	Zylinderschraube	VA.
	-	.4.00125.004	0,30	2	Scheibe	
	8	.11.1405	19,50	1	Firmenzeichen	VA.
oder	8	.11.1360	19,50	1	Plakette "Alu"	ab Fg. 205001
	-	.4.00086.001	0,30	4	Halbrundschraube	
	-	.4.00127.001	0,30	4	Federring	
	-	.4.00934.001	0,30	4	Sechskantmutter	
	-	.4.07971.002	0,30	2	Zylinderblechschraube	VA.
9		.11.1667	22,00	1	Stoßstangen-Bügel oben	
10	*	.11.1666	22,00	1	Stoßstangen-Bügel unten	
11	*	.11.1407	14,00	4	Stoßstangenhalter "klein"	
12	*	.11.1408	16,00	1	Stoßstangenhalter	
	-	.11.1406	8,00	5	Unterteil	
	-	.4.00127.014	0,30	5	Federring	
	-	.4.00934.009	0,30	5	Sechskantmutter	
16	13	.11.1370	22,50	1	Schriftzug "TOURIST" Schreibschrift	
	-	.11.1400	2,00	2	Plastic-Keder, Farbe ang.schwarz od.silbergrau	
				2	dto.in rot oder weiß	Preis/m
	15	.11.1242	77,00	1	Schutzschild	Anfrage g.
*	-	.11.1254	1,50	2	Ansatzscheiben "voll"	VA.
*	16	.4.00091.014	0,30	4	Linsensenschraube	VA.
*	16-*	.3.0015	10,00	1	Satz Befestigungsteile für die	
	Bitte FG.Nr. angeben				Vorderhaube u. Knieblech	VA.
*	-	.4.00127:014	0,30	6	Federring	VA.
*	-	.4.00934.009	0,30	6	Sechskantmutter	VA.
*	17	.4.00091.014	0,30	2	Linsensenschraube	VA.

* nur noch kpl. mit Unterteil lieferbar

Tafel 16 Verkleidung / Sitzkissen

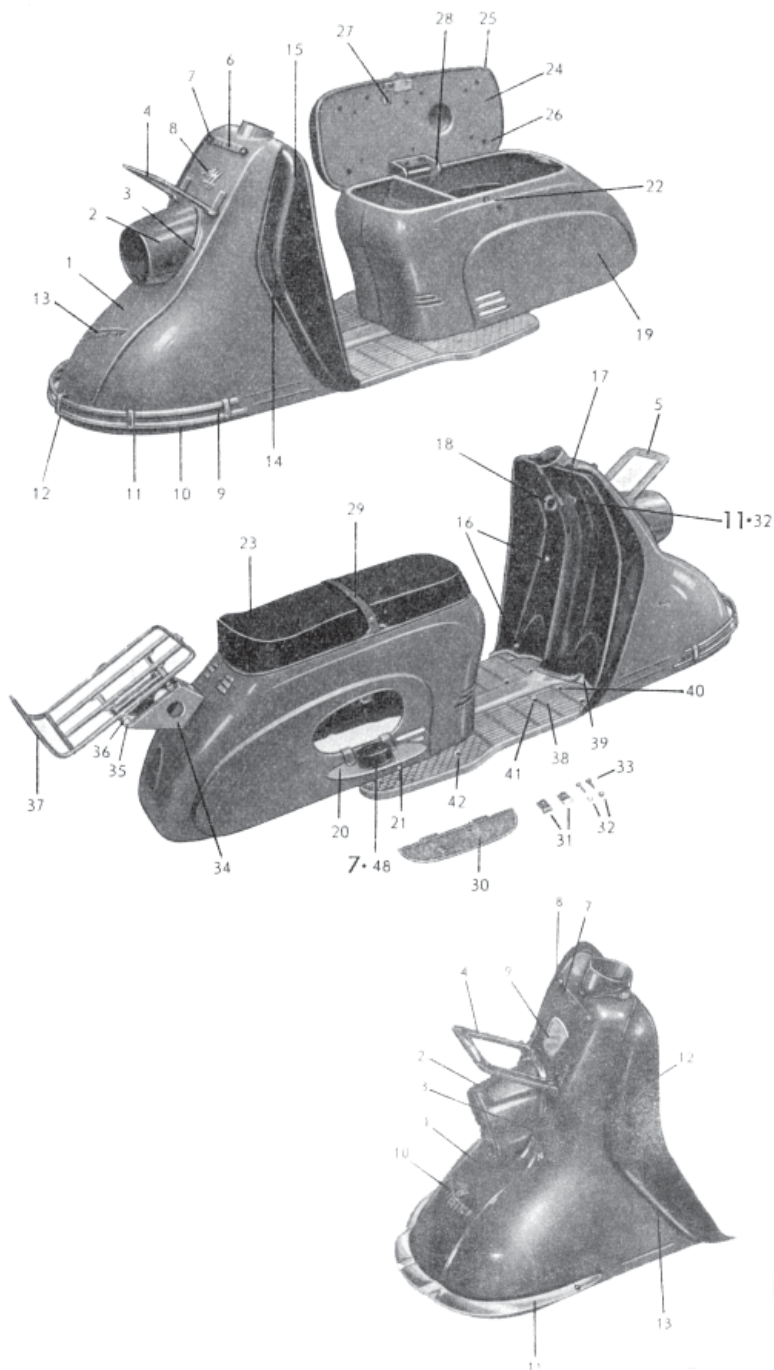

Tafel	Bild	Zeichnungs-Nr.	€	Stück	Bezeichnung	Bemerkung
16*	-	.11.1024	1,00	6	Hohlscheibe "voll"	VA.
	18	.99.1234	19,50	1	Handtaschenhaken	g.
	-	.4.00091.005	0,30	4	Linsensenkschraube	VA
	-	.4.00127.006	0,30	4	Federring	VA
	-	.4.00934.004	0,30	4	Sechskantmutter	VA
	-	.11.1026	0,50	1	Kabelmuffe, 10 Y	
	19	.11.1689	100,00	1	Mittelstück Anfrage g.Preis nach Zustand	
	20	.11.1687	33,50	1	Klappe	g.
	21	.11.1244	16,50	1	Verschußgriff	
	-	.11.1016	0,50	1	Kegelfeder	
	-	.11.1017	0,30	1	Stift	
	-	.11.1442	2,00	1	Scharnierstift	
	22	.11.1457	48,50	1	Schloßsatz gleichschließend	
	-	.11.1457AT	75,00	1	Sitzschloß im Tausch mit 2 Schlüsseln	
	-	.11.1971	21,00	2	Schlüssel nach Muster anfert.	
oder	22	.11.1449	15,00	1	Ersatzschloß für Kofferkasten	
	-	.11.1449A	41,00	1	dto. kpl. mit Hebel wie Original	
	-	.4.00127.006	0,30	3	Federring	
	-	.4.00125.004	0,30	1	Scheibe	
	-	.4.00934.004	0,30	3	Sechskantmutter	
	23	.11.1415	125,00	1	Sitzkissen, Farbe jew. ang.	
	24	.11.1414	85,00	1	Auflageblech "Neuteil"	
ohne Bild		.11.1655	52,50	1	Schaumstoffteil für den Sitz	
ohne Bild		.11.1412	28,00	1	Brett zum Sitz mit .11.1430	
ohne Bild		.11.1430	1,00	6	Einschlagmutter	
	25	.11.1411	8,00	1	Gummiprofil mit Hohlscheiben oder	
	-	.11.1411O	9,50	1	dto. grau wie Original	
	26	.4.00934.009	0,30	6	Sechskantmutter	
	-	.4.00137.008	0,30	6	Federscheibe	
	27	.11.1409	5,00	1	Führungsgummi für Sitz	
	-	.11.1409B	9,00	1	Führungsblech	
	-	.11.1410	6,00	1	Krampe für Haltegurt	Chrom
	28	.11.1464	18,00	1	Scharnierstück	g. Anfrage
	-	.4.00127.014	0,30	3	Federring	
	-	.4.00934.009	0,30	3	Sechskantmutter	
	-	.11.1465	5,00	1	Scharnierstift	
	-	.4.00094.004	0,30	2	Splint	
	-	.4.00125.010	0,30	2	Scheibe	
	29	.11.1413	3,50	1	Haltegurt kpl., Farbe jew. ang.	
o.Bild		.11.1656	21,50	1	Sitzbezug Farben schwarz-rot, schwarz-weiß rot-schwarz, rot-weiß, grau-weiß u. ganz grau (1. Farbe = Stoff, 2. Farbe = Biese)	
	30	.11.1622	18,50	1	Bodendeckel "Neuanfertigung"	
	-	.11.1051	3,50	1	Gummiprofil für Deckel 1 m	
	31	.11.1032	4,50	2	Rohrschelle Befestigung Kofferkasten	
ohne Bild		.11.1031	4,50	2	Knebelschraube zur einfachen Befestigung vom Kofferkasten	

Tafel 16 Verkleidung / Sitzkissen

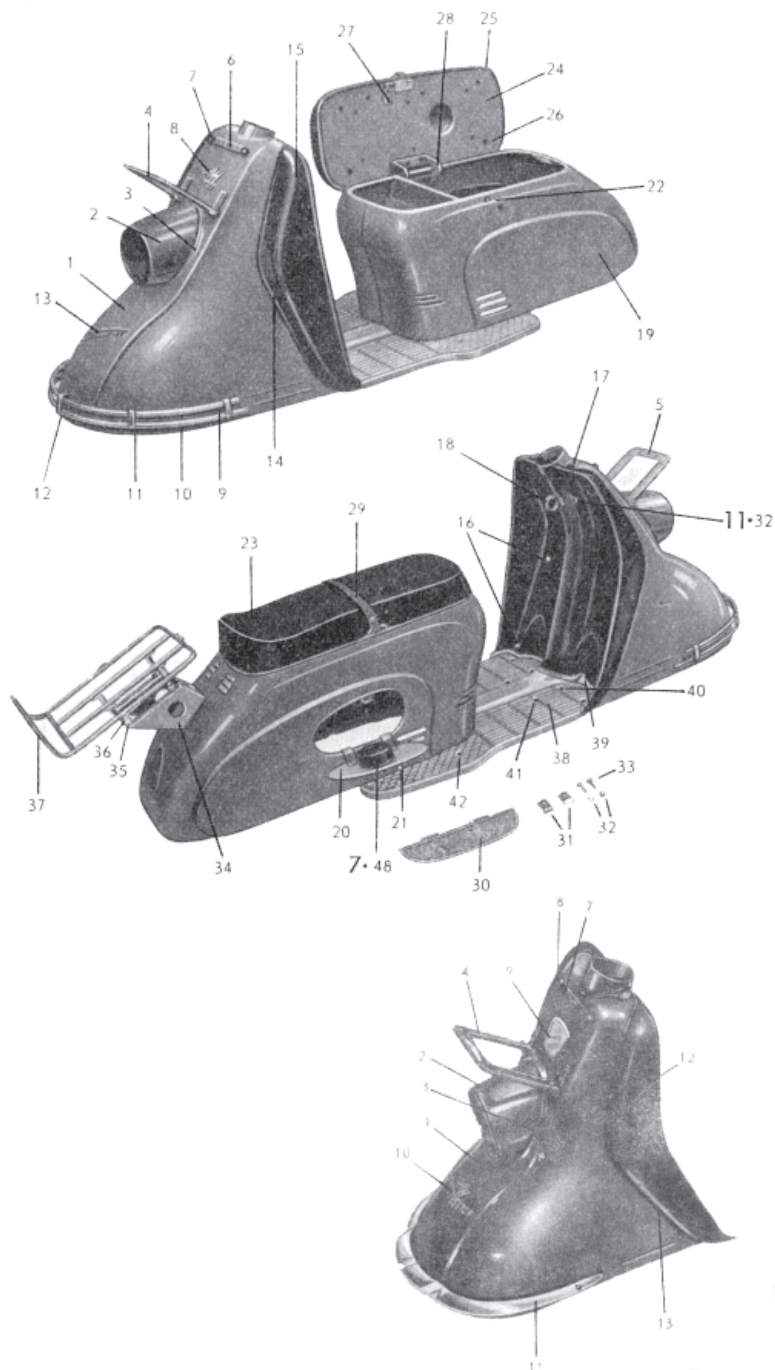

Tafel	Bild	Zeichnungs-Nr.	€	Stück	Bezeichnung	Bemerkung
16	32	.4.00127.014	0,30	2	Federring	VA.
	33	.4.00931.017	0,30	2	Sechskantschraube	VA.
	-	.4.00934.009	0,30	2	Sechskantmutter	VA.
	34	.11.1682	50,00	1	Radträger	gebr.
	-	.4.00931.082	2,50	1	Sechskantschraube	
	-	.4.00127.025	0,30	1	Federring	
	-	.11.1678	18,00	1	Scheibe	g. Anfrage
	35	.4.00125.015	0,50	4	Scheibe	
	36	.4.01587.004	1,50	4	Hutmutter	
	37	.11.1791	138,50	1	Gepäckträger Stahl verchromt	
	38	.11.1673	ca. 120,00	1	Bodenplatte	g. Anfrage
	38	.11.1113	ca. 120,00	1	Bodenplatte	g. Anfrage
	-	.99.1230	3,00	2	ab Fahrgestell Nr. 0205 001 Anschlagknopf f. Rohrständer	
	39	.11.1052	25,00	1	Gummiprofil f. Bodenplatte in grau oder schwarz. Angeben	
*	40	.4.00091.014	0,30	6	Linsensenkschraube	VA.
*	-	.4.00127.014	0,30	6	Federring	VA.
*	-	.4.00934.009	0,30	6	Sechskantmutter	VA.
*	41	.4.00088.014	0,50	2	Linsensenkschraube	VA.
					ab Fahrgestell-Nr. 0205 001	
*	42	.4.00088.016	0,50	2	Linsensenkschraube	VA.
*	-	.4.00127.020	0,30	4	Federring	VA.
*	-	.4.00137.014	0,30	4	Federscheibe	VA.
*	-	.4.00934.015	0,30	4	Sechskantmutter	VA.
Pos.40	-*	.3.0016	7,00	1	Satz Befestigungsteile kpl. für die Bodenplatte aus VA.	

ZUBEHÖR: HE 3.0114 Farbe grau wie orig. "Breitband" 450 mm - 12,00 €
 Spannband HE 3.0113 Farbe schwarz wie orig. "Breitband" 370 mm - 7,50 €
 für den HE 3.0113 A dto. " wie orig. "Breitband" 450 mm - 9,00 €
 Gepäckträger HE 3.0113 B dto. " wie orig. "Breitband" 540 mm - 10,00 €
 mit Haken und
 Verstellshnalle



-----Vorderhaube ab Fg.205001-----

Bild 9 Plakette "Chrom-Plastic" Best.Nr. 11.1360 - 12,50 €
 Bild 10 Schriftzug "Tourist" verchr. Best.Nr. 11.1362 - 22,50 €
 Bild 11 Stoßstange kpl. Alu poliert Best.Nr. 11.1339 - 95,00 €
 Diese ist mit der orig. nicht kombinierbar, da nach innen verstärkt.
 Bild 18 Kunststoffkragen zum Lenker Best.Nr. 11.1253 - 20,00 €

Farben: Schwarz, grau
und weiß

Jew. angeben

Tafel 17 Lenker / Bedienung / Armaturen

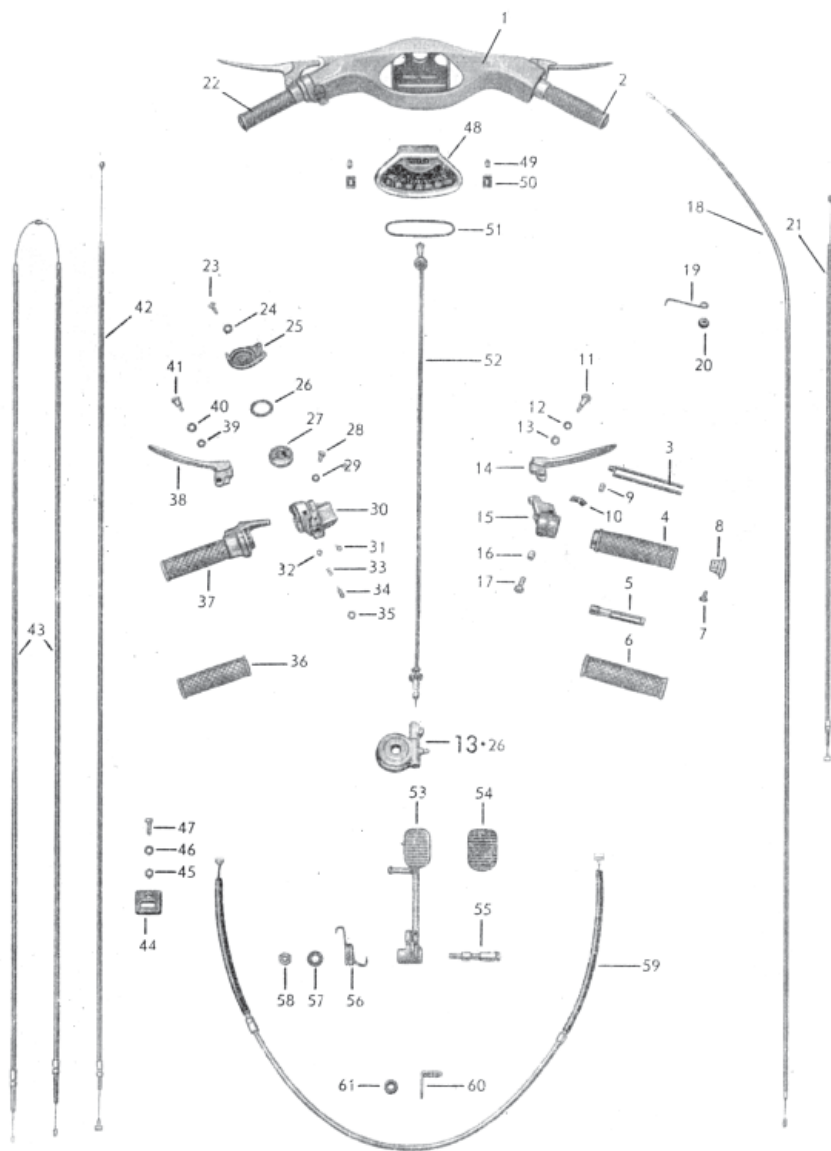

Hebelüberzüge Paar € 5,00
 Best.-Nr.: 11.1493 nur in schwarz

Tafel	Bild	Zeichnungs-Nr.	€	Stück	Bezeichnung	Bemerkung
17	1	.11.1123	65,00	1	Lenkerschale	g.
	2	.11.1114		1	Gasdrehgriff kpl.	
	3	.11.1701	13,00	1	Gasbowdenzugstütze	
	4	.11.1692	25,00	1	Griffrohr schwarz oder grau	NEU
	5	.11.1698	9,50	1	Gleitstein	
	6	.11.1491	6,00	1	Gummiüberzug	
	7	.4.00091.010	0,30	1	Linsensenkschraube	
	8	.11.1492	12,50	1	Abschlußkappe = Restmenge	
oder		.11.1492G	19,50	1	dto. mit Gewinde für Spiegel rechts in VA.	
	9	.11.1718		1	Regulierschraube	nicht mehr lieferbar
	10	.11.1719	1,00	1	Bremsfeder	
	11	.11.1482	2,00	1	Hebelschraube	
	12	.4.06797.005	0,30	1	Zahnscheibe	
	13	.4.00934.009	0,30	1	Sechskantmutter	
	14	.11.1498	16,50	1	Bremshebel, mit großer Kugel	
	15	.11.1720	25,00	1	Gelenkstück	g.
	16	.11.1716	0,50	1	Distanzstück	
	17	.4.00931.020	0,50	1	6-Kantschraube	VA
	18	.11.1293	6,50	1	Vergaserbowdenzug, orig.	
	-	.11.1200		1	Schlauchstück	
	19	.21.1031	3,50	1	Gaszughalter	VA
	20	.21.1043	0,50	1	Muffe für Gaszughalter	
	21	.11.1603	5,00	1	Handbremsb.zug bis Fg. 189.950	
	21	.11.1202	5,00	1	Handbremsenbowdenzug, orig.	kpl.
	22	.11.1122	145,00	1	Schaltdrehgriff orig.	Anfrage g.
	23	.11.1711	3,50	1	Linsensenkschraube wie Orig.	VA
	24	.4.06797.006	0,30	1	Zahnscheibe	
	25	.11.1710	13,00	1	Deckel	g.
	26	.11.1119	0,50	n. B.	Distanzscheibe	
	27	.11.1709	35,00	1	Rolle	Neuanfertig.
	28	.4.00085.009	0,30	1	Linsenschraube	VA
	29	.4.06797.005	0,30	1	Zahnscheibe	
	30	.11.1717	35,00	1	Gehäuse	g.
	-	.11.1713	10,50	1	Segment	NEU
	31	.11.1484	1,00	1	Kegelschraube	
	32	.11.1700	0,30	1	Kugel 7/32"	
	33	.11.1712	0,50	1	Schraubenfeder	
	34	.11.1714	2,50	1	Regulierschraube	NEU VA
	35	.11.1715	0,30	1	Sechskantmutter	
	36	.11.1478	5,00	1	Gummigriffüberzug, schwarz	
	-	.11.1294	4,50	1	Kabelmuffe	
	-	.11.1295	3,50	1	Klemmschelle	VA
*18a		.11.1293I	3,50	1	Innenzug für Gas m.Klemmnippel	

Tafel 17 Lenker / Bedienung / Armaturen

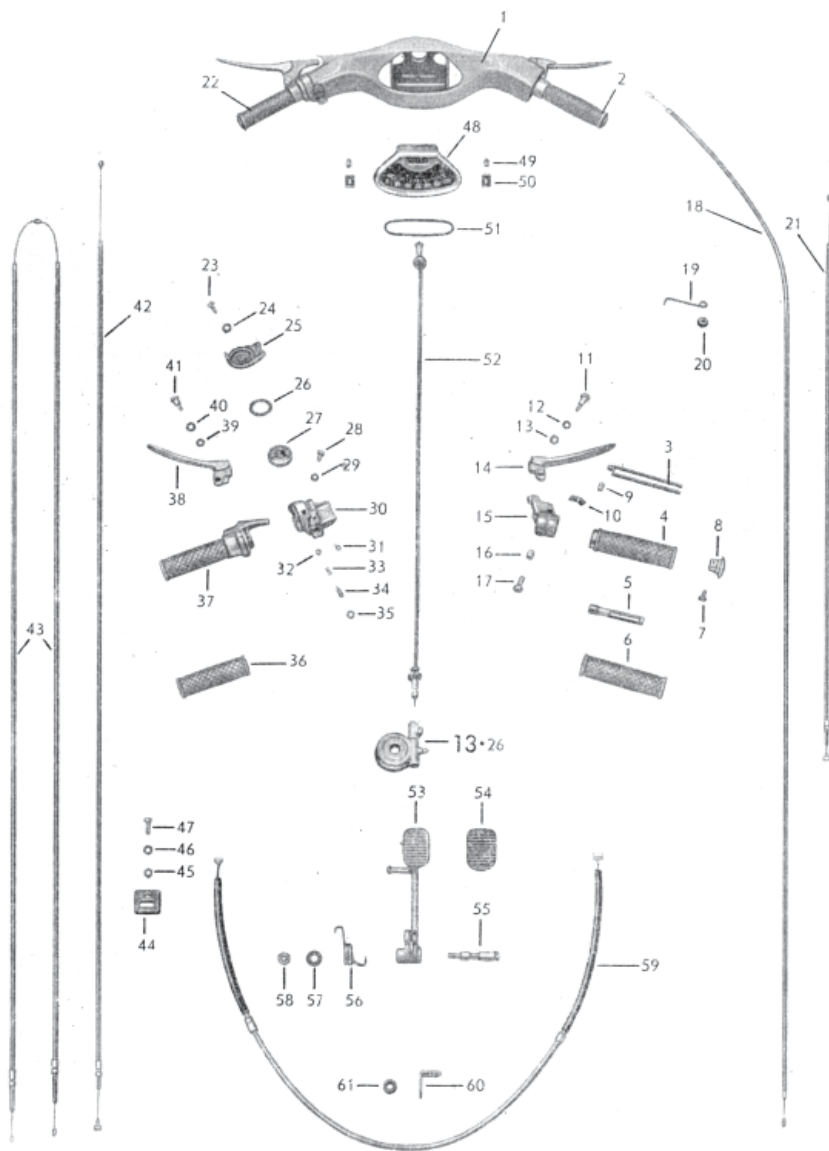

Hebelüberzüge Paar € 5,00
 Best.-Nr.: 11.1493 nur in schwarz

Tafel	Bild	Zeichnungs-Nr.	€	Stück	Bezeichnung	Bemerkung
17	-	.4.00933.017	0,30	1	Sechskantschraube	
	-	.4.00127.010	0,30	1	Federring	VA
	-	.4.00934.006	0,30	1	Sechskantmutter	VA
	37	.11.1707U	77,50	1	Griffrohr AT. mit neuer eingeb. Verzahnung aus Messing	
	38	.11.1708	29,50	1	Kuppl.heb.m.gr.Kugel, Sonderanf.	
	39	.4.00934.009	0,30	1	Sechskantmutter	
	40	.4.06797.005	0,30	1	Zahnscheibe	
	41	.11.1482	1,50	1	Hebelschraube	
*	42	.11.1195	6,00	1	Kupplungsbowdenzug, orig.	
*	43	.11.1194	10,00	1	Schaltbowdenzug, orig.	
	-	.11.1193	3,50	2	Faltenbalg für Schaltzug	
	44	.11.1807	2,00	1	Lasche	
	45	.4.00934.004	0,30	1	Sechskantmutter	
	46	.4.09021.001	0,30	1	Scheibe	
	47	.4.00084.026	0,30	1	Zylinderschraube	VA
	48	.11.1138	170,00	1	Tachometer	Rep. o. AT.
ohne Bild		.11.1135	20,00	1	Tachometer - Chromring	
ohne Bild		.11.1132	14,00	1	Tachometer - Glas	
ohne Bild		.11.1138Z	2,00	1	Zifferblatt als Aufkleber	
	49	.11.1134	0,50	2	Rändelmutter	
	50	.11.1133	3,00	2	Befestigungswinkel	VA
	51	.11.1130	1,00	1	Dichtungsring für Tacho	
	52	.11.1139	15,00	1	Antriebswelle mit Schutzkappe	
	52a	.11.1189	1,50	1	Schutzkappe für Tachowelle	
	53	.11.1075	19,50	1	Fußbremshebel	gebr. o. AT.
	54	.99.1227	4,50	1	Pedalüberzug	
	55	.11.1650	7,00	1	Bremshebelachse	
oder		.11.1201	7,00	1	dto. ab Fg. 205001	
	56	.11.1651	5,00	1	Rückholfeder	VA
	56	.11.1196	2,50	1	Rückholfeder ab Fg.189 951	
	57	.4.00137.014	0,30	1	Federscheibe	
	58	.4.00934.015	0,30	1	Sechskantmutter	
*	59	.11.1050	7,50	1	Fußbremsbowdenzug	
	60	.21.1089	4,00	1	Bowdenzughalter	
	61	.11.1026	0,50	1	Kabelmuffe Ø = 10	
*	42a	.11.1195I	4,00	1	Kupplungs-Innenzug,jew.m.Klemmnippel	
*	43a	.11.1194I	5,00	1	Schalt-Innenzug mit Klemmnippel	
ohne Bild		.11.1856	1,00	1	Nippelaufnahme 8 x 9 Kupplung	
ohne Bild		.11.1857	1,00	1	Nippelaufnahme 8 x 12 Schaltung	
ohne Bild		.11.1855	1,00	1	Klemmnippel für Kupplungszug	
ohne Bild		.11.1860	1,00	1	Klemmnippel für Schalt-I.-Zug	

**Bowdenzugsätze finden Sie am Anfang der Liste, jeweils Fg.Nr. und Typ angeben*

Zubehör .3.0063 0,50 n. B. Seilzugöler zum Aufklemmen

Tafel 18 Elektrische Ausrüstung

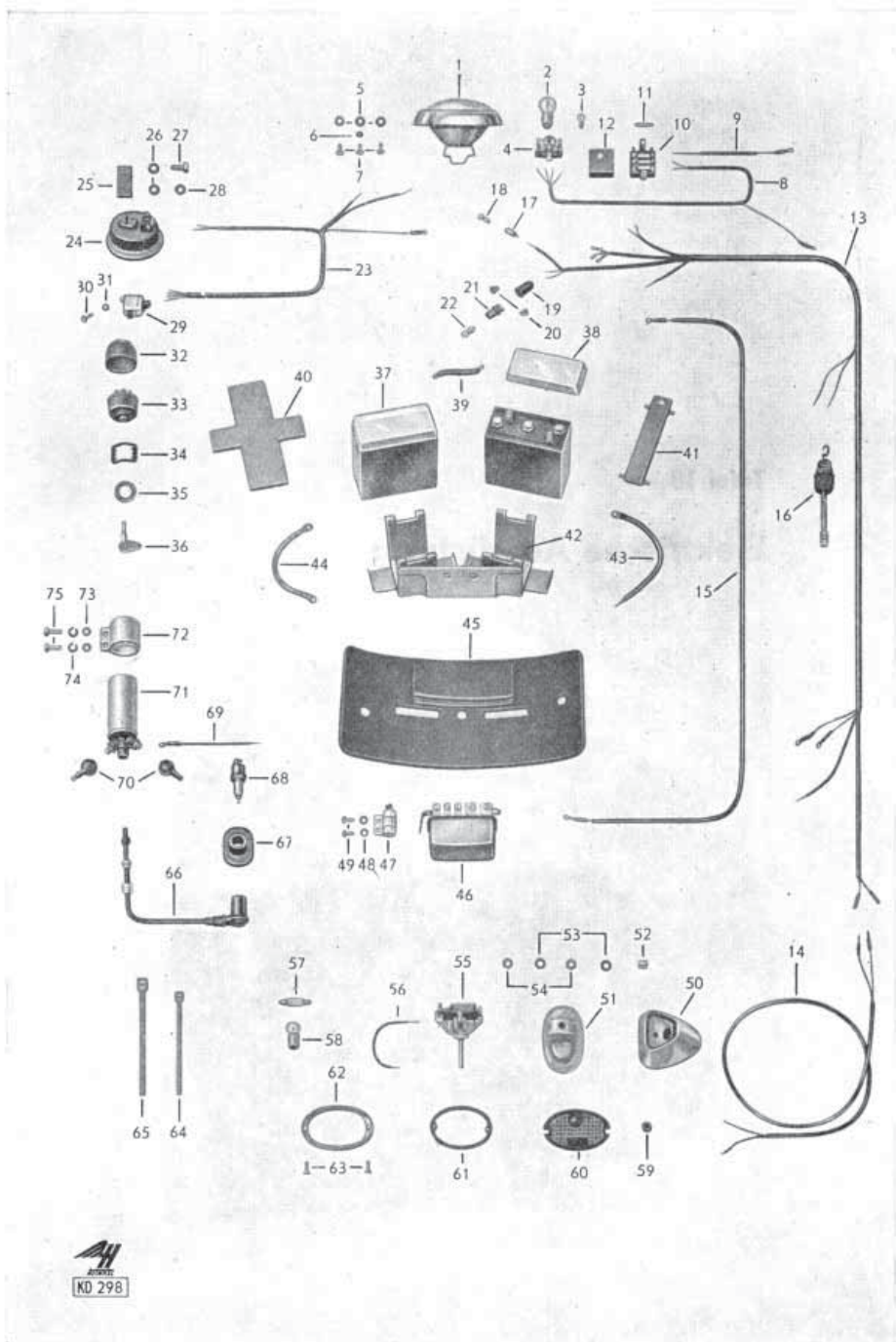

Tafel	Bild	Zeichnungs-Nr.	€	Stück	Bezeichnung	Bemerkung
18	1	.11.1771	92,00	1	Scheinwerfer kpl.	Anfrage
	-	.11.1630	18,00	1	Glasscheibe	
	-	.11.1631	32,50	1	Spiegel = Reflektor	
	-	.11.1818	2,50	1	Dichtring	
	-	.11.1761	30,00	1	Deckelring-Chromring	Anfrage
oder		.11.1761AT	40,00	1	dto. im Austausch neu verchromt	
2		.4.72601.004	6,00	1	Bilux-Birne Sockel BA 20d 35/35 watt	
oder	2	.4.72601.024	6,00	1	45/40 Watt für orig.Fassung	
	3	.4.72601.005	1,00	1	Standlichtbirne Sockel BA 9S	
oder	3	.50226	6,50	1	dto. 20 Watt H4 f. Tagesfahrer	
	4	.11.1823	16,00	1	Lampenfassung	
	-	.11.1822	4,50	1	Spannbügel	
	5	.11.1632	0,50	3	Scheibe	
	-	.11.1632S	2,50		Satz Rosetten und Schrauben	
	6	.11.1633		1	Sicherungsscheibe	
	7	.4.00091.005	0,30	3	Linsensenkschraube	
Siehe	Sätze #	.11.1304	60,29		ca. Kabelsatz, vollst. orig.Farb.	
	8	.11.1767	9,50	1	Scheinwerferleitung	
	9	.11.1766	4,00	1	Verbindungsleitung	
	10	.11.1190	9,50	1	Sicherungskasten, vollst.	
	-	.11.1107	4,00	1	Haltebügel	
	-	.4.00084.021	0,30	2	Zylinderschraube	
	-	.4.00127.006	0,30	2	Federring	
	-	.4.00934.004	0,30	2	Sechskantmutter	
	11	.11.1188	1,50	4	Sicherung 8 AH	10 Stück
	12	.11.1752	3,50	1	Deckel	
	13	.11.1305	16,00	1	Hauptstrang	
	14	.11.1770	14,50	1	Schlußleuchteleit. m. Blinker	
	15	.11.1191	4,50	1	Zuleitungskabel	
	16	.11.1046	9,50	1	Bremslichtschalter kpl.	
	-	.11.1045	2,00	1	Haken	
	-	.11.1582	1,50	1	Feder	
	-	.4.00084.026	0,30	1	Zylinderschraube	
	-	.4.00127.006	0,30	1	Federring	
	-	.4.00934.004	0,30	1	Sechskantmutter	
	17	.99.1237	2,50	1	Lampenfassung = Tachobeleuchtung	
	18	.4.72601.003	1,00	1	Glühlampe Sockel BA 7 S	
	19	.11.1137	1,00	1	Gummikappe	
	20	.11.1952	0,30	2	Isolierstücke	
	21	.11.1136	3,00	1	Lampenfassung = Kontrolle	
	22	.4.72601.002	1,00	1	Glühlampe Sockel BA 9 S	
	23	.11.1769	9,50	1	Kabelstrang	
	24	.11.1069	13,50	1	Horn	

Tafel 18 Elektrische Ausrüstung

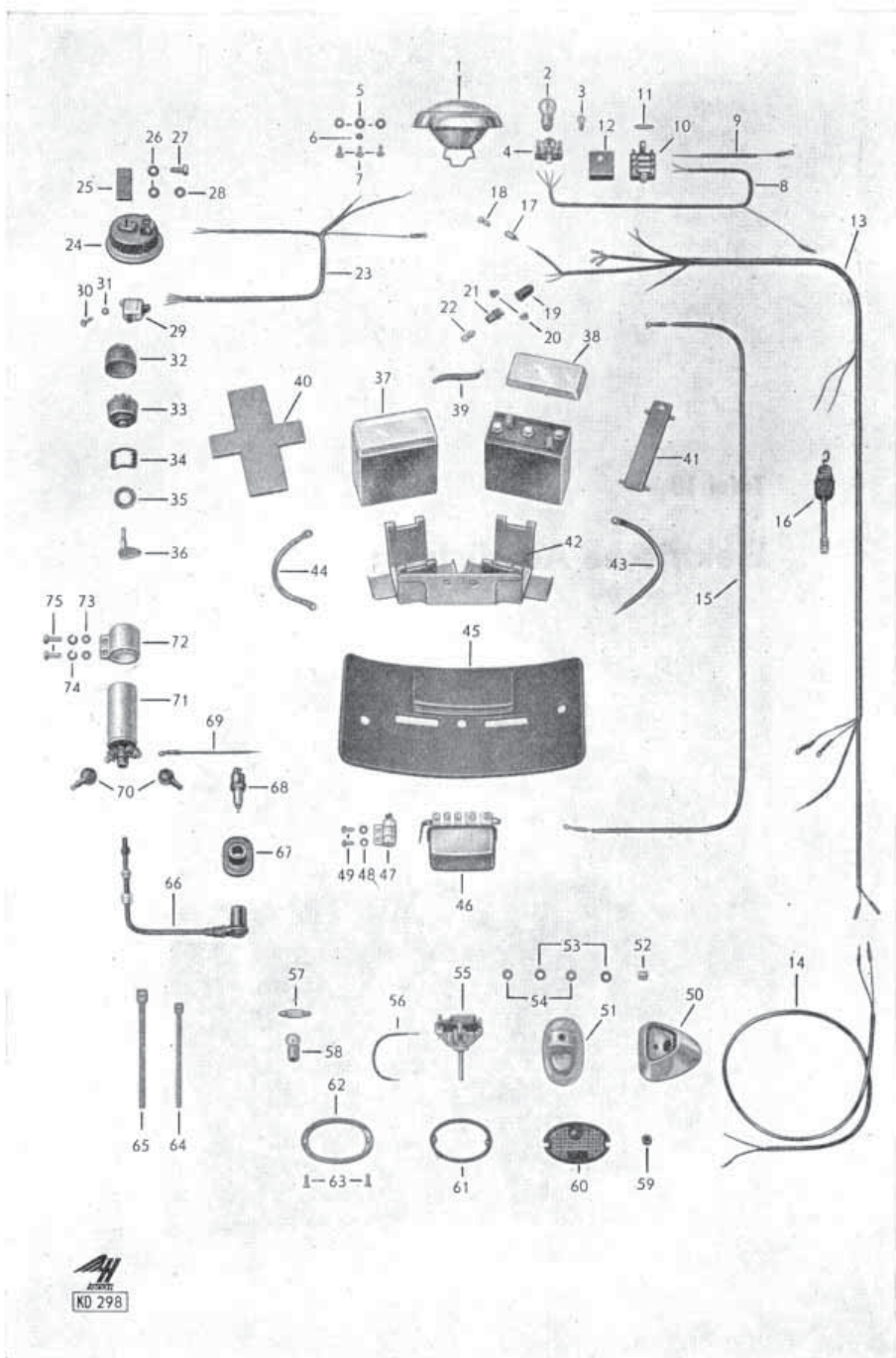

AH
AVIATION
ND 298

Tafel	Bild	Zeichnungs-Nr.	€	Stück	Bezeichnung	Bemerkung
18	ZUBEHÖR	.11.1070	25,00	1	Satz 2 Klinghörner = Fanfaren	
	-	.4.00127.006	0,30	2	Federring	
	25	.11.1758		1	Halter	
	26	.4.00127.020	0,30	2	Federring	
18	27	.4.00933.048	0,30	1	Sechskantschraube	
	28	.4.00934.015	0,30	1	Sechskantmutter	
	29	.11.1781	65,00	1	Abblendschalter Rest orig.	
	-	.11.1296	48,50	1	Abblendschalter EWG-Nachbau	
	30	.4.00084.021	0,30	1	Zylinderschraube	
	31	.4.00137.002	0,30	1	Federscheibe	
	32	.11.1063	4,50	1	Gummikappe	
	33	.11.1068	65,00	1	Zündschloß Original	
	-	.4.06797.002	0,30	6	Zahnscheibe	
	34	.11.1756	8,00	1	Feder	Anfrage g.
	35	.11.1757	6,00	1	Ring	VA.
	36	.11.1187	9,00	n.B.	Zündschlüssel "Normal"	
oder	36	.11.1181	7,00	1	dto. mit breitem Kunststoffk.	
	37	.11.1064	22,50	2	Batterie 6 V 11 Ah mit Säure	
oder	-	.11.1064W	48,50	2	dto. Gel-Batterie "wartungsfrei"	
	38	.11.1759		2	Deckel "entfällt"	
	39	.11.1066	4,00	1	Verbindungskabel	
	40	.11.1060	2,50	2	Gummiunterlage	
	41	.99.1235	9,50	2	Batteriespannband "D"	
	42	.11.1065	33,50	1	Batteriehalter	VA.
	-	.4.00127.023	0,30	2	Federring	
	-	.4.00934.022	0,30	2	Sechskantmutter	
	43	.11.1071	5,00	1	Anlasserkabel	
	44	.11.1072	5,00	1	Masseleitung	
	45	.11.1636	7,00	1	Batterieabschirmung	
	46	.13.1440A	80,00	1	Regler "Reparatur" mit elektr. Anlasser	
oder	46	.13.1440E	138,00	1	dto. Umbau auf elektronisch	AT.
oder	46	.13.1440E1	183,50	1	dto. bessere Qualität	
oder	-	.13.1440EA	195,00	1	dto. kpl. auf elektr. umgebaut	
	-	.4.00084.037	0,30	4	Zylinderschraube	
	-	.4.00127.010	0,30	4	Federring	
	47	.13.1441	6,50	1	Kondensator nur mit Kabel lieferbar	
	49	.4.00084.012	0,30	2	Zylinderschraube	
	76	.11.1785	75,00	1	Rückleuchte, vollst. Blechrückl. verchromt "Neuanfertigung"	
	-	.11.1788	92,00	1	Rückleuchte "Nato"	Anfrage
50		.11.1772		1	Fuß für Rückleuchte	
	-	.11.1787	10,00	1	Ersatzglas "queroval" f. Alurücklicht AO+1	
	52	.11.1773		1	Distanzhülse	
	53	.4.06797.004	0,30	2	Zahnscheibe	
	54	.4.00934.009	0,30	2	Sechskantmutter	

Tafel 18 Elektrische Ausrüstung

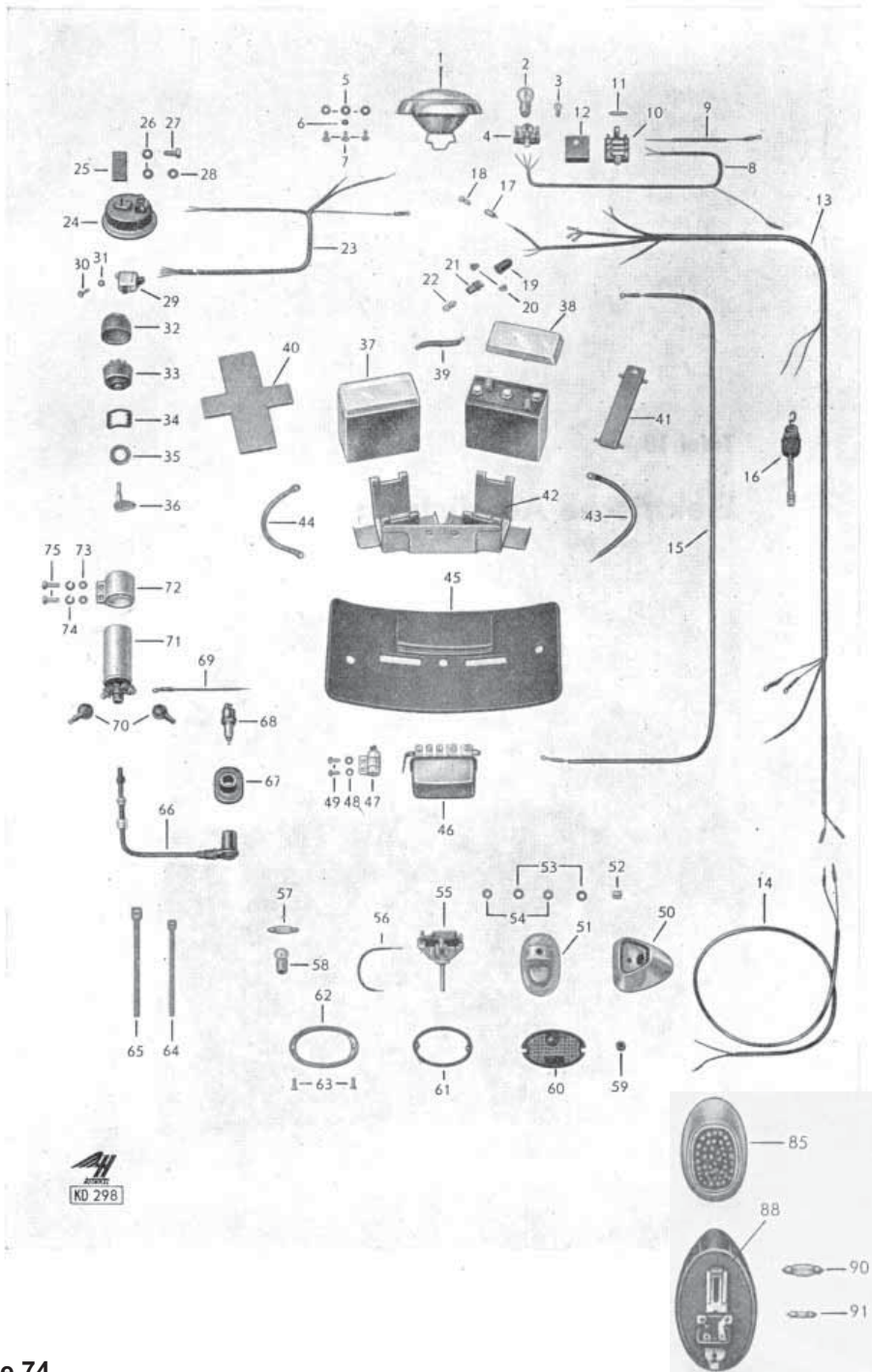

Tafel	Bild	Zeichnungs-Nr.	€	Stück	Bezeichnung	Bemerkung
18	55	.11.1774		1	Grundplatte	
90	o.57	.4.72601.007	2,30	1	Soffittenlampe (Bremslicht)	
*	58	.4.72601.001	1,50	1	Kugellampe (Rücklicht)	
	58	.4.72601.008	1,00	1	Soffittenlampe Sockel S 8,5	
*	59	.12.1006	0,15	1	Kabeltülle	
	59	.11.1780		1	Gummitülle	
	-	.4.00086.012	0,30	2	Halbrundschraube	VA.
	-	.4.06797.004	0,30	2	Zahnscheibe	
	-	.4.00934.006	0,30	2	Sechskantmutter	
	-	.4.00084.021	0,30	2	Zylinderschraube	
	63	.4.00088.003	0,30	2	Linsensenkschraube	
	64	.11.1396	0,30	6	Kabelband f.hint. Rahmen	
	65	.11.1397	0,30	2	Kabelband f.vord.Rahmen	
	66	.11.1569	1,50	1	Zündkabel 250 mm lang	
	-	.11.1192	7,00	1	Zündkerzenstecker "entstört"	
	-	.11.1189	1,00	1	Regenschutzkappe	
	-	.11.1568	0,50	1	Zündkabel-Stecker für neue Zündspulen	
	67	.11.1760		1	Rosette	
	*68	.21.1949	3,50	1	Zündkerze W5 AC	
oder		.21.1950	3,50	1	dto. W4 AC. für bleifrei	
		.21.1951	3,50	1	Zündkerze W6 AC 200°	
	69	.11.1645	6,00	1	Unterbrecherleitung	
	70	.13.1438	2,00	2	Regenschutzkappe f.Z...Spule	
	71	.13.1437	35,00	1	Zündspule "D."	
	-	.4.00934.006	0,30	2	Sechskantmutter	
	73	.4.00934.009	0,30	2	Sechskantmutter	
	74	.4.00127.014	0,30	2	Federring	
	75	.4.00933.028	0,30	2	Sechskantschraube	
	-	.4.00127.010	0,30	2	Federring	
	60	.11.1787	10,00	1	Ersatzglas "queroval"	
oder	-	.11.1637	7,50	1	dto. Rückstr.f. R.Licht Nr. 85	
oder	-	.11.1640	7,50	1	dto. f. Kennzeichen Nr. 85	
oder	-	.11.1775	10,00	1	dto. f.R.str. Plastik R. Licht	
oder	-	.11.1061	2,50	1	Ltr. Batteriesäure "kein Versand"	
oder	Bild 91	.4.72601.011	1,50	1	Soffittenbirne 3W f. Blechrückl.	
	85	.11.1899	75,00	1	Blechrücklicht verchromt	
	88	.11.1638	8,00	1	Unterlage in grau oder schwarz	
	90	.4.72601.006	1,50	1	Soffittenbirne 18W	
	91	.4.72601.008	1,00	1	dto. 5W	

Bzgl. Nachrüstung Blinker - siehe Seite 83

Tafel 19 Kraftstoffbehälter / Werkzeug

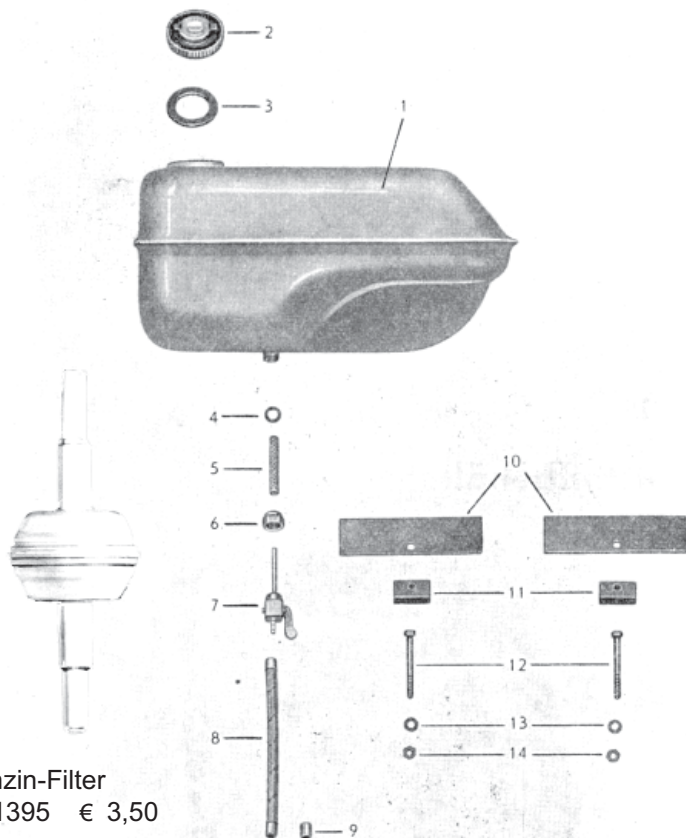

Benzin-Filter
11.1395 € 3,50

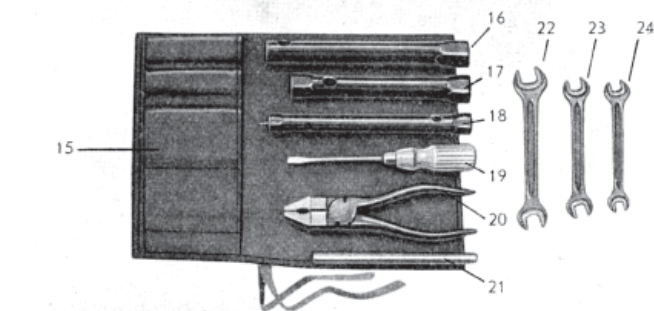

Tafel	Bild	Zeichnungs-Nr.	€	Stück	Bezeichnung	Bemerkung
19	1	.11.1743	85,00	1	Kraftstoffbehälter	g. ca
	2	.99.1222	4,50	1	Verschlussdeck.m. Lüft."Chrom"	
	3	.11.1003	1,00	1	Dichtung	
oder		.11.1003K	1,50	1	dto. aus Kork	
	4	.21.1605	0,30	1	Dichtung	
	5	.21.1606	2,00	1	Kraftstoffsieb für 21.1602	
	6	.21.1607		1	Überwurfmutter	
	7	.21.1602	16,50	1	Kraftstoffhahn orig. "D" kpl.	
		.11.1316	8,50	1	dto. Italia-Produkt	
	8	.11.1399	2,00	1	Kraftstoffschlauch 210 lang	
		.11.1399 S	1,00	2	Schelle für Kraftstoffschlauch VA.	
	10	.11.1427	1,50	2	Unterlage	
	11	.11.1004	3,50	2	Spannstück	g.
	12	.4.00931.110	0,50	2	Sechskantschraube	
	13	.4.00127.015	0,30	2	Federring	
	14	.4.00934.010	0,30	2	Sechskantmutter	
	15	.11.1332	13,50	1	Werkzeugtasche(ohne Inhalt)	NEUTEIL
	16	.11.1352		1	Rohrsteckschlüssel 21 x 13	
	17	.11.1351		1	Rohrsteckschlüssel 17 x 19	nicht
	18	.11.1348		1	Rohrsteckschlüssel 10 x 14	mehr
	21	.99.1051		1	Drehstift O 10 150 lg.	lieferbar
	22	.11.1356		1	Gabelschlüssel	"
	23	.11.1355		1	Gabelschlüssel	"
	-	.11.1354		1	Gabelschlüssel	"
ZUBEHÖR:		.11.1395	3,50	1	Benzinzwischenfilter	
		.11.1404	1,00	1	Korkdichtung f.Rep.von Pos.7	
BEDARF		.99.2355	6,00		Bleiersatz	

SPEZIALWERKZEUGE finden Sie am Anfang dieser Liste mit Bildern

nicht von
"IDEAL"

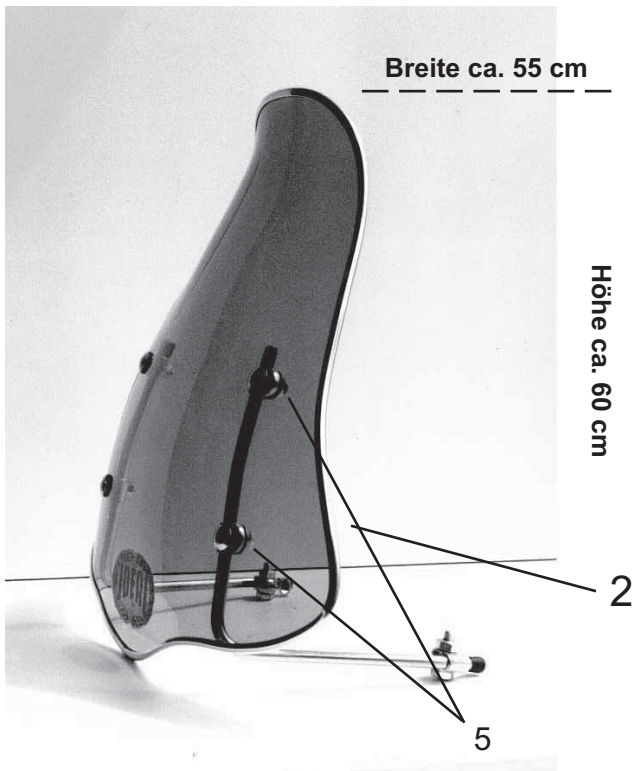

**Achtung: Neue Windschutz-Scheibe
im Lieferprogramm.**

**Diese ist wie die seitherige kleine Sport-
scheibe, doch rundherum 10cm größer.
Preis 138,50 €**

Tafel	Bild	Zeichnungs-Nr.	€	Stück	Bezeichnung	Bemerkung
20	1	.11.1792	138,50	1	Windscheibe, neues Modell	kompl.
	1a	.11.1794 S		1	Windscheibenoberteil, Super	
	2	.11.2258		1	Handschutz links	
	3	.11.2259		1	Handschutz rechts	
	3a	.11.1794		1	Paar Halterung f. Profillenker	
	-	.11.1853		1	Paar Halterung für Rohrlenker	
	4	.11.1795		2	Klemmschraube	
	5	.11.1796	5,00		Klemmschelle VA.	
	ohne Bild	.4.00125.015		2	Scheibe	
	ohne Bild	.4.00934.020		2	Sechskantmutter	
	ohne Bild	.4.00603.008	1,50	2	Flachrundschrabe	VA.

Sämtliche Scheiben werden komplett mit Halter und Befestigungsteilen geliefert, Preis immer komplett.

NEU .99.2208 4,50 € mtr. Chromkantenschutz für Lenker usw. zum Nachrüsten, sieht super aus

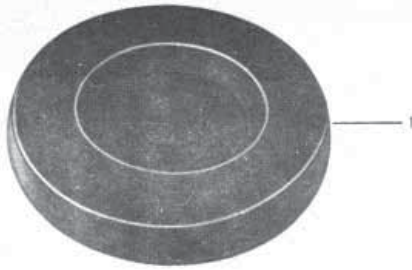

nicht von
"IDEAL"

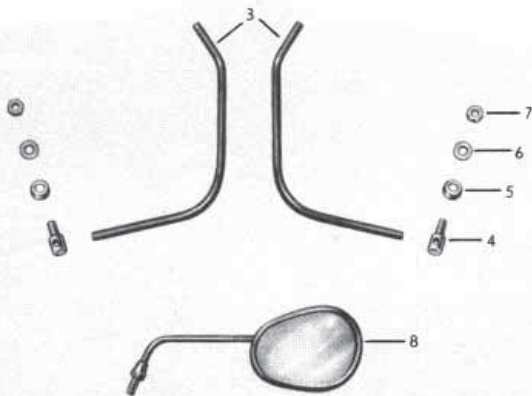
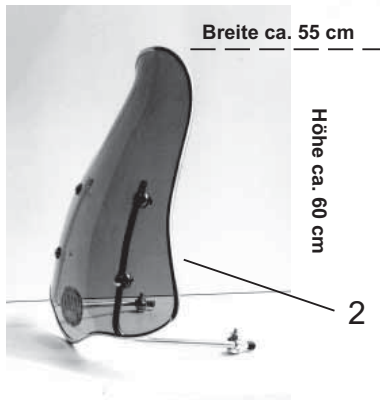

Tafel	Bild	Zeichnungs-Nr.	€	Stück	Bezeichnung	Bemerkung
20 a	1*	.11.1681	32,50	1	Überzug Ersatzrad, Farbe angeben	
	2	.11.1792	138,50	1	Windschutzscheibe, Sport	
	3	.11.1794		1	Halterung vollst.Schalenlenker	
	4	.11.1795		2	Klemmschraube	
	6	.4.00125.015		2	Scheibe	
	7	.4.00934.020		2	Sechskantmutter	
	8	.11.1124L	15,00	1	Spiegel, Links	
	-	.11.1124R	15,00	1	Spiegel, Rechts	
	-	.11.1871L	2,50	1	Spiegelglas, Links	
	-	.11.1871R	2,50	1	Spiegelglas, Rechts	
	9	.11.1721	4,00	1	Bundscheibe zum Spiegel, Chrom	
	9a	.11.1721K	4,50	1	Konusmutter zum Spiegel, Chrom	
	10	.11.1035	0,30	1	Distanzscheibe für Spiegel	
	11	.11.2258	20,00	1	Handschutz, links	
	12	.11.2259	20,00	1	Handschutz, rechts	

* Farben für Ersatzradüberzug, siehe Seite 63, wie Sitzbezug

Spiegel zusätzliche Anbringung, oder als Alternative

.11.1125L	16,50 €	Chromschwenkspiegel f. Innenlenkerbefestigung, links. Bei Verwendung am Profillenker muß das Loch am Schwenkkopf auf M8 aufgebohrt werden.
.11.1125R	16,50 €	
.11.1792G	19,50 €	Endstück aus VA. mit M8er oder M6er Gewinde für Spiegel rechts.



Bild ist Ansicht ohne Umbau

**Siehe auch
Neu am Lager**

Umbauanleitung wird mitgeliefert !!!

ZUBEHÖR

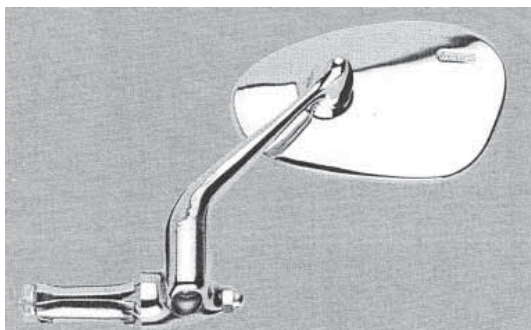

Pos. Nr. 1



Pos. Nr. 2



Pos. Nr. 3

neues
schöneres
Modell

Pos. Nr. 5



Batterieladegerät + Frischhaltegerät



Mini Charger für 6 / 12 V Gel-
Batterien geeignet 50 Hz / 10 W
Ladestrom bei 6 V = 0,9 Ampere,
bei 12 V = 0,6 Ampere-Abschalt-
automatic - Ladekennlinie WU,
- CE geprüft

Best.-Nr. 266-011 **Preis € 35,-**

Tafel	Bild	Zeichnungs-Nr.	€	Stück	Bezeichnung	Bemerkung
20b	1	.11.1911	10,00	1	Blinkerhalter - Nachrüstung hinten	
	2	.11.1308	13,00	1	Blinkerstrang	
	3	.11.1770	14,50	1	Heckstrang mit Blinker bis A1	
	4	.11.1953	30,00	1	Blinker vorne "links kpl."	
	5	.11.1954	30,00	1	Blinker vorne "rechts kpl."	
		.11.1830	10,00	1	Blinkerglas L oder R	
Bedarf		.11..1311	6,00	1	Blinkerunterlagen vorne rechts	
		.11.1312	6,00	1	Blinkerunterlagen vorne links	
	6	.11.1958	14,00	1	Blinker hinten oder vorne	
	7	.11.1959	10,00	1	Blinkerschalter für Rohrlenker	
	8	.11.1301	28,50	1	Blinkerschalter "Nachbau" EWG.	
	-	.11.1301H	5,00	1	Ersatzhebel für Blinkerschalter "Nachbau"	
	9	.11.1136	3,00	1	Lampenfassung = Kontrolle	
	-	.11.1137	1,00	1	Gummikappe für Lampenfassung	
	-	.11.1952	0,30		Isolierstück für Lampenfassung	
	10	.11.1303	15,50	1	Blinkgeber elektronisch	
oder	10	.11.1303B	40,00	1	Blinkgeber "Bosch-mechanisch"	
	13	.11.1394	3,50	1	Blinkkontrollstrang	
ohne Bild		.4.72601.006	1,50	4	Soffittenbirne 12 V 18 W	
	-	.4.72601.021	1,50	4	dto. 21 Watt für elektr. Geber	
	-	.4.72601.002	1,00	1	Anzeigelampe 12 V 2 W Kontrolle	

Bild Blinker Nachrüstung



Pos. 8 jetzt
wie original
EWG.-Produkt

ZUBEHÖR:	2	Lampenschirm - Chrom	Nr.	.3.0108	-	10,00 €
	1	Lampenzierbügel	Nr.	.11.1364	-	23,00 €
	3	2-Klang-Hörner	Nr.	.11.1070	-	25,00 €
	5	Chromscheinwerfer	Nr.	.11.93011	-	70,00 €

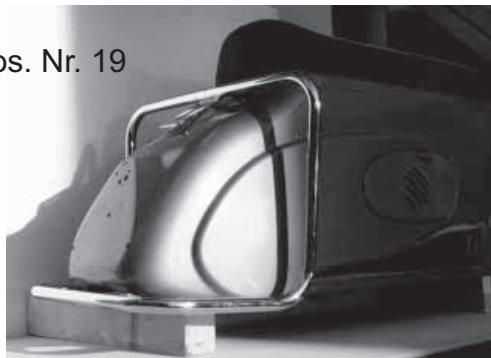

HEINKEL

103 A1

ZUBEHÖR

Tafel	Bild	Zeichnungs-Nr.	€	Stück	Bezeichnung	Bemerkung
20b	11	.11.2082		1	Seitenständer wie Original	z.Z. keine IV.
	14	.11.2351		1	Luftschachtpaar	"Alu-poliert"
	15	.11.2349	23,00	1	Aktentaschenschoner Spiegel	"VA."
					Nur für Knieblech ohne Falznut	
	15a	.11.2348	36,00	1	Paar Lackschoner	Spiegel VA.
	16	.11.2353	26,00	1	Paar Luftschlitzblenden	"Alu"
	17	.11.1873	138,00	1	Paar vord. Sturzbügel	Stahl verchromt
	18	.11.1377	28,00	1	Paar Trittleisten	"Alu-poliert"
oder	18	.11.1377 H	35,00	1	dto. Trittleiste mit Heinkel	"Alu-poliert"
oder	18	.11.1361	18,00	1	dto.mit schw.oder rotem Füller	
	19	.11.1875 N	138,00	1	Sturzbügel-hinten,neue Form	VA.verchr.kpl.
oder	19	.11.1875	138,00	1	dto. originale runde Form	VA.verchr.kpl.
	20	.11.2086	55,00	1	Paar Trittbrettverbreiterung	ohne Pos. 18
					aus VA.polier kpl. mit Schrauben	
	21	.3.0081	60,00	1	Wimpelstange, Chromausführung	wie Original, mit kl.Torpedo
					(Wimpel siehe Seite 5)	
	22	.11.1906	13,50	1	Schmutzfänger, halbrund mit Blech-	D.-Schild , schwarz oder weiß
		.3.0319	8,00		D.-Schild aus Blech	
	23	.3.0320		1	Schriftzug "TOURIST" aus Kunststoff	Nicht mehr lieferbar!
	24	.11.2347	7,50	1	Einfassungsleiste "Paar" Chrom-Plastic	

Pos. 11 + 14 vorläufig nicht lieferbar !!!

Zubehör TOPCASE:



In der zweiten Generation hat das Erfolgsmodell E 450 Simply jetzt den selben Mechanismus wie die Modelle E26NC und E33 Point. In diesem Modell vereint sich modernste Technik mit großem Volumen auf anspruchsvolle Weise. Selbstverständlich passen zwei Helme normaler Bauform in dieses Raumwunder.

E 450 Simply
 Abmessungen:
 B468xT405xH296
 schwarz 59.045.2
 silber 59.045.1

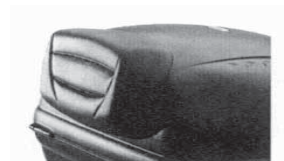

Nr. 59.045.2 45 Ltr. € 150.- schwarz
 Nr. 59.045.1 45 Ltr. € 170.- silber-schwarz

Rückenlehne
 Nr. 59.078.0 E 33 € 30.-



*25 Jahre
internationales
Heinkel-Treffen
2006*

*Int. Heinkel-Treffen auf der Loreley
beim Turner- u. Jugendheim.
Immer am 3. September-Wochenende.
Mit großem Feuerwerk-
Rhein in Flammen.
Anmeldung über L.Kreß*

HEINKEL-TOURIST-SHOP

Ludwig Kress

Mühlgasse 42, 74930 Ittlingen

Tel. 07266-911399, Fax 911398

Mobil 0174-9575080

www.heinkel-shop.de